

**TURKISTAN**

**MARATHON**

**27/10/2024**

10

3

**6:30**

Қалашықтың ашылуы  
Открытие городка  
Opening of the starting  
area

**07:30**

СӨПЕ  
VISIT CENTRE  
TURKISTAN,  
Әмір Темір 53 А

СТАРТ  
VISIT CENTRE  
TURKISTAN,  
Амира Тимура 53 А

START  
VISIT CENTRE  
TURKISTAN,  
Amir Timur 53 A



# Kaspi.kz

## Қазақстандағы №1 суперқосымша

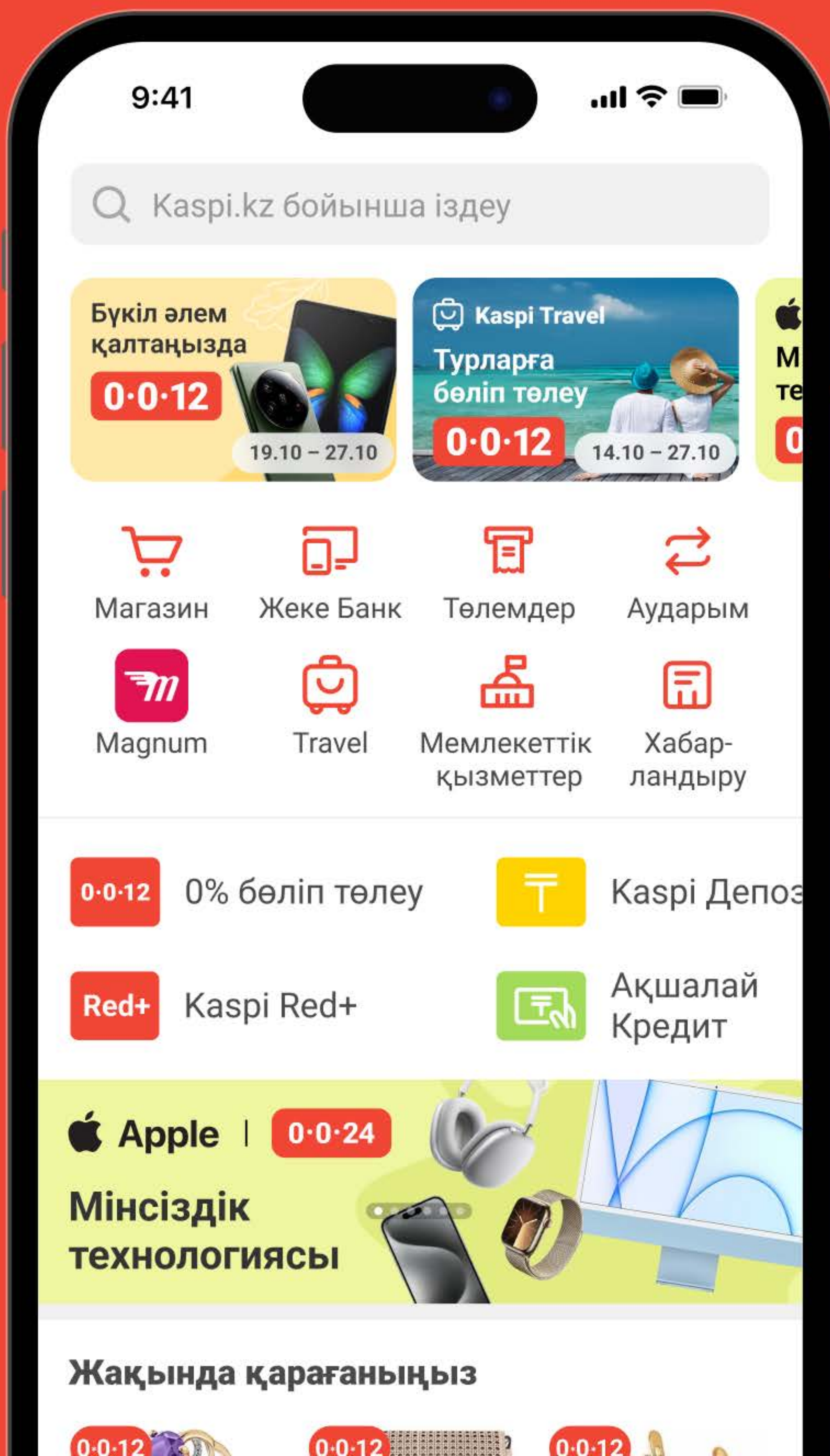

# Шара туралы



2012

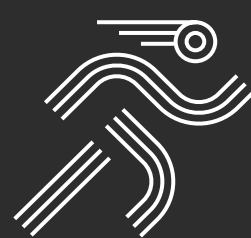

«Almaty Marathon» бірінші рет ұйымдастырылды және ол «Қайырымдылық марафоны «Бірінші болу - батылдық» деп аталды. Сөреге **2 500 АДАМ** шықты.

2013



«Almaty Marathon» **400 МАРАФОНДЫ 120 ЕЛДЕ** біріктіретін Халықаралық марафондар бірлестігіне және жүгірулерге (AIMS) қатарына кірді.

2014

2015

2016

2017

2018



«Almaty Marathon» бағыты мен трассасы өзгертілді. IAAF стандарттарына сәкес қайта **СЕРТИФИКАТТАЛДЫ**

2019

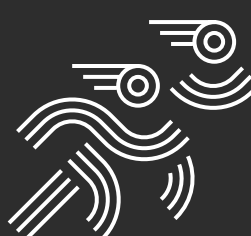

Рекордтық **17 000 - ҚАТЫСУШЫ ҚАТЫСТЫ**

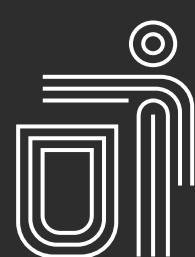

Қалдықтарды бөлек жинау жүйесі ұйымдастырылды. Шамамен әр марафоннан кейін:

**412 КГ ПЛАСТИК,**  
**211 КГ КАРТОН,**  
**93 КГ ПОЛИЭТИЛЕН,**  
**45 КГ АЛЮМИНИЙ** жиналады.

2020

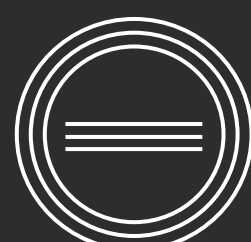

«Almaty Marathon» 2020 **КОРОНАВИРУС ПАНДЕМИЯСЫНА** байланысты өткізілмейтін болды

2021

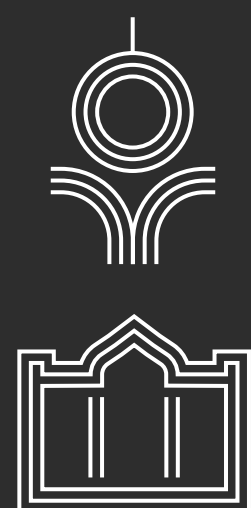

«Almaty Marathon» қала шегінен шығып, тарихта алғаш рет **АСТАНА ЖАРТЫЛАЙ МАРАФОНЫ** мен **ТҮРКІСТАН МАРАФОНЫН** өткізді

2022

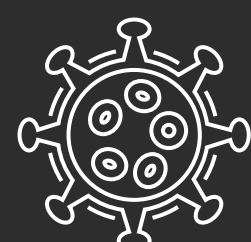

«Almaty Marathon» **БІРІНШІ АУҚЫМДЫ СӨРЕСІ** коронавирус пандемиясынан кейін өткізілді

2023

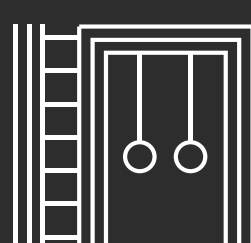

1377-ден астам балаға 8 қайырымдылық жобасын жүзеге асыру үшін рекордтық **65,5 МЛН ТЕҢГЕ** жинады

# Жүлде қоры

---

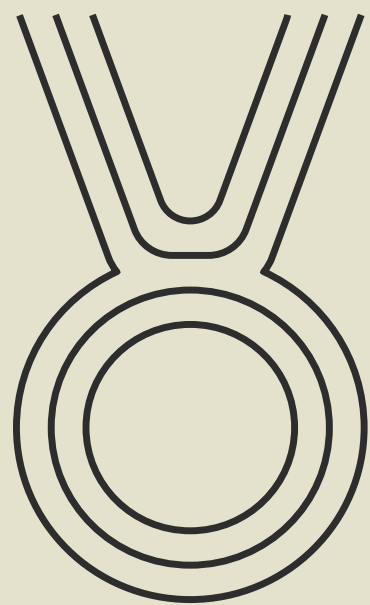

## 42,2 КМ (АБСОЛЮТТИК ЕСЕП)

1-ші орын	_____	850 000 ТГ.
2-ші орын	_____	750 000 ТГ.
3-ші орын	_____	650 000 ТГ.

## 21,1 КМ (АБСОЛЮТТИК ЕСЕП)

1-ші орын	_____	550 000 ТГ.
2-ші орын	_____	450 000 ТГ.
3-ші орын	_____	400 000 ТГ.

## 10 КМ (18+)

1-ші орын	_____	70 000 ТГ.
2-ші орын	_____	50 000 ТГ.
3-ші орын	_____	40 000 ТГ.

## 10 КМ (15-17 ЛЕТ)

1-ші орын	_____	70 000 ТГ.
2-ші орын	_____	50 000 ТГ.
3-ші орын	_____	40 000 ТГ.



Ақшалай жүлделер сіздің банктік шотыңызға аударылады.

Жүлдені алу үшін [info@almaty-marathon.kz](mailto:info@almaty-marathon.kz) поштасына банктен алынған анықтама түрінде шот деректемелерін ұсыну қажет.

---



# Сөрелік жинақтардың берілуі

## Жарыс кестесі

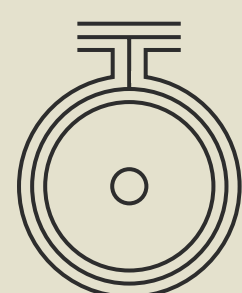

25-26 ҚАЗАН

10:00 — 20:00

МЕКЕН-ЖАЙЫ:

Бекзат Саттарханов даңғылы, 25А



ОРНАЛАСҚАН ЖЕРІ КАРТАДА  
(өту үшін басыңыз)

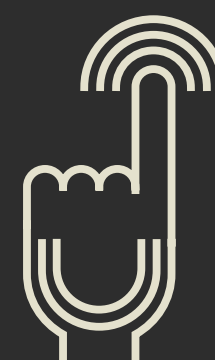

## Құжаттар:

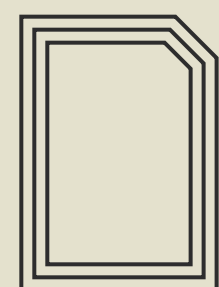

Жеке куәлік / Паспорт

Денсаулық туралы қолхат



# Сөрелік

## нөмір туралы

### маңызды ақпарат

- 1 Нөмірді жарыс басталғанша **ҚАУІПСІЗ ЖЕРДЕ САҚТАҢЫЗ**. Чипті қорғау үшін ылғалдан аулақ болып, зақымдануына жол бермеңіз.
- 2 **САУАЛНАМАНЫ ТОЛЫҚ ЖӘНЕ ТҮСІНІКТІ ЕТІП ТОЛТЫРЫҢЫЗ**. Сіздің деректеріңіз қажет болған жағдайда медициналық көмек көрсету үшін керек.
- 3 Нөмірді анық көрінетіндей етіп **АЛДЫҢҒЫ ЖАҒЫНА БЕКІТІҢІЗ**. Түйреуішті немесе арнайы белдікті қолданыңыз.
- 4 **МӘРЕ КЕЗІНДЕ НӨМІРДІҢ БЕТІН ЖАППАҢЫЗ**. Бұл чипті оқуға кедергі жасап, нәтижені жоғалтуға алып келуі мүмкін.
- 5 **НӨМІР ТОЛЫҚТАЙ ЖАРЫС ҚАШЫҚТЫҒЫНЫҢ БОЙЫНДА КӨРІНІП ТҰРУЫ ТИІС**.
- 6 **НӨМІРДІ БАСҚА БІРЕУГЕ БЕРУГЕ ТЫЙЫМ САЛЫНАДЫ**. Бұл ережені бұзу жарыстан шеттетуге алып келеді.



# Сөре-мәре

## қалашығының сызбасы



Дәретханалар  
Туалеты  
Toilets



Сақтау камерасы  
Камера хранения  
Locker room



Дәрігерлер  
Медики  
Medical  
personnel



Су ішу орны  
Пункт воды  
Water station



Нақыштама  
Гравировка  
Medal engraving



Сахна  
Сцена  
Stage



ECO

Қоқыс  
Мусор  
Waste



Массаж  
Massage



Алма  
Яблоко  
Apple



Медальдар  
Медали  
Medals



Промо  
аймақтар  
Промо-зоны  
Promo-zones



Киінетін бөлме  
Раздевалка  
Changing room



Info



Сөре  
Старт  
Start



### СӨРЕ-МӨРЕ ҚАЛАШЫҒЫ КАРТАДА

(өту үшін басыңыз)

# Жарыс кестесі

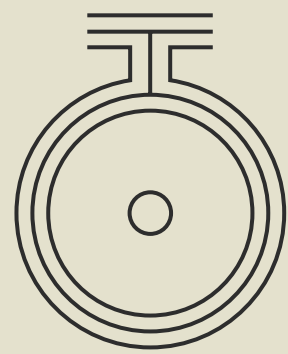

6:30	Сәре-мәре қалашығының ашылуы
7:20	3 км қашықтыққа қатысушыларының дене шынықтыруы
7:25	3 км қашықтыққа қатысушылардың сапқа тұруы
7:30	3 км қашықтығының сәресі
8:05	42,2 км, 21,1 км, 10 км қашықтыққа және скандинавиялық жүріс қатысушыларының дене шынықтыруы
8:10	42,2 км, 21,1 км, 10 км қашықтыққа және скандинавиялық жүріс қатысушыларының сапқа тұруы
8:20	42,2 км қашықтығының сәресі
8:25	21,1 км қашықтығының сәресі
8:40	10 км мен скандинавиялық жүріс қашықтықтарының сәресі
9:00	3 км қашықтығындағы қатысушыларды марапаттау
9:40	10 км (жас санаттары) қашықтығындағы қатысушыларды марапаттау
10:50	21,1 км (абсолюттік есеп) қашықтығындағы қатысушыларды марапаттау
11:40	42,2 км (абсолюттік есеп) қашықтығындағы қатысушыларды марапаттау
12:40	42,2 км (жас санаттары) қашықтығындағы қатысушыларды марапаттау
14:20	Мәре аймағының жабылуы
14:30	Іс-шараның ресми түрде жабылуы

\* Жарыс уақыты өзгеруі мүмкін



# САҚТАУ КАМЕРАСЫ

(ҚЫСҚАША СК)



Сақтау камерасының жұмысын бастау уақыты: 06:30-14:30  
Орналасуы: VISIT CENTRE TURKISTAN,  
Өмір Темір 53 А

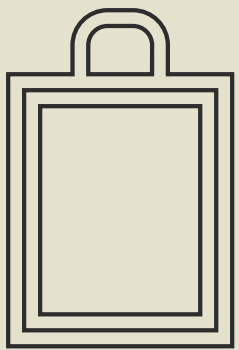

Заттар «Turkistan Marathon» 2024 брендтік сөмкелерінде немесе өз сөмкелерінде қабылданады. Көлемді сөмкелер, шабадандар, спорттық сөмкелер мен рюкзактар қабылданбайды.

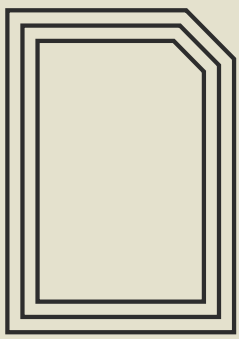

Сақтау камерасының жапсырмасын сіз сөмкені тапсырған кезде аласыз. Стикердегі нөмір сіздің сөрелік нөміріңізге СӘЙКЕС КЕЛМЕЙДІ.



Бағалы және сынғақ заттарды тапсырмаңыз. Біз оларды өзіңізбен бірге алып жүруге (мысалы, машина кілттері, телефон) немесе оларды сізбен бірге жүретін жанкүйерлерде қалдыруға кеңес береміз.



**ЗАТТАРДЫ БЕРУ ЖӘНЕ АЛУ:**  
VISIT CENTRE TURKISTAN,  
Өмір Темір 53 А, сөре-мөре  
қалашығы

**САҚТАУ КАМЕРАСЫНЫҢ  
ЖҰМЫС ІСТЕУ УАҚЫТЫ**  
06:30 – 14:30

Шараға 2024 жылғы Turkistan Marathon қатысушысының сөрелік нөмірі бар спортшылар ғана қатыса алады.



# 4337

SULTANAKHMET

TURKISTAN

42,2 KM

MARATHON 2024

# A



ALTEL 5G

ASTANA MOTORS

CHANGAN AUTO

ASU



НАУКА И ТЕХНОЛОГИИ



#ДРУГОЙТЫ

KRIDA

## КЛАСТЕРДІҢ ӘРІПТІК БЕЛГІЛЕНУІ

Сөрелік нөміріңіздегі әріп (A, B, C, D, E, F) жарыс алдында сапқа тұратын кластерді білдіреді.

## АТАУЛЫ НӨМІР

Нөмірдің төменгі жағында қатысушының аты-жөні көрсетіледі.

(2024 жылдың 2 қыркүйегіне дейін тіркелген жағдайда).

## ТҮС

Нөмірдің түсі сіздің қашықтығыңызды білдіреді.

## НӨМІР

Нөмір жас санатының диапазонына сәйкес беріледі.

ALMATY

MARATHON

ЖЕДЕЛ ХАБАРЛАСУ НӨМІРІ | КОНТАКТ ДЛЯ ЭКОТРЕННОЙ СВЯЗИ | EMERGENCY CONTACT INFORMATION  
АТЫ | ИМЯ | NAME

ТЕЛЕФОН НӨМІРІ | НОМЕР ТЕЛЕФОНА | PHONE NUMBER

МЕДИЦИНАЛЫҚ АҚПАРАТ

Осы жерде біздің білуіміз қажет денсаулығыңыздағы кінәратты жағдайларды сұраймыз (мысалы, диабет немесе жүрек аурулары)

ӘҢІРІЗДІҢ, ҚАН ТОВАҢЫҢА БЕН РЕЗУС-ФАКТОРЫҢЫЗДЫ БЕЛГІЛЕНІЗ

МЕДИЦИНСКАЯ ИНФОРМАЦИЯ

Здесь вы можете написать о каких-либо проблемах со здоровьем, о которых мы должны знать (например, диабет или проблемы с сердцем)

ОБВЕДИТЕ ВАШИ ГРУППУ КРОВИ И РЕЗУС-ФАКТОР

MEDICAL INFORMATION

Here you fill any medical conditions or health problems that we should know about (e.g. diabetes or heart conditions)

CIRCLE YOUR BLOOD TYPE AND RH FACTOR

O(+) A(+) B(+) AB(+) RH- RH+

НӨМІРІҢІЗДІ КЕУДЕНІЗГЕ ТІРКЕНІЗ!

Нөмір жарыс сәресінен мерге дейін көрініп тұруы керек!

Нөмірді бүткеннен және майыстырманың!

Майыстырылған чип дұрыс нәтижені көрсетпей! мүмкін!

ПРИКРЕПИТЕ ВАШ НОМЕР НА ГРУДЬ!

Номер должен быть виден от старта до финиша!

Не складывайте и не спойайте номер!

Поврежденный чип не гарантирует правильную запись результатов!

BIB MUST BE WORN ON FRONT OF CHEST!

Bib must be visible from start to finish!

Do not fold or bend this bib in any way!

In case of damaged timing device the results may not be recorded!



/almatymarathon.kz

BIB HERE  
25



Фотоуретті мұна мұздан көре аласыз.  
Фото можно будет здесь.  
You can view the photo here.

ALMATY MARATHON 2024 НӘТИЖЕЛЕРІ — РЕЗУЛЬТАТЫ ALMATY MARATHON 2024 — ALMATY MARATHON 2024 RESULTS

Жарыс нәтижесі almaty-marathon.kz сайтында 24 сағат ішінде жүктеледі.  
Все результаты будут опубликованы на сайте almaty-marathon.kz в течение 24 часов после мероприятия.

All results will be posted on the website almaty-marathon.kz with in 24 hours after the event.

## BIB-TAG

Бақылау нүктелері мен нәтижеңізді тіркеуге арналған чип.

# Сөрелік кластер

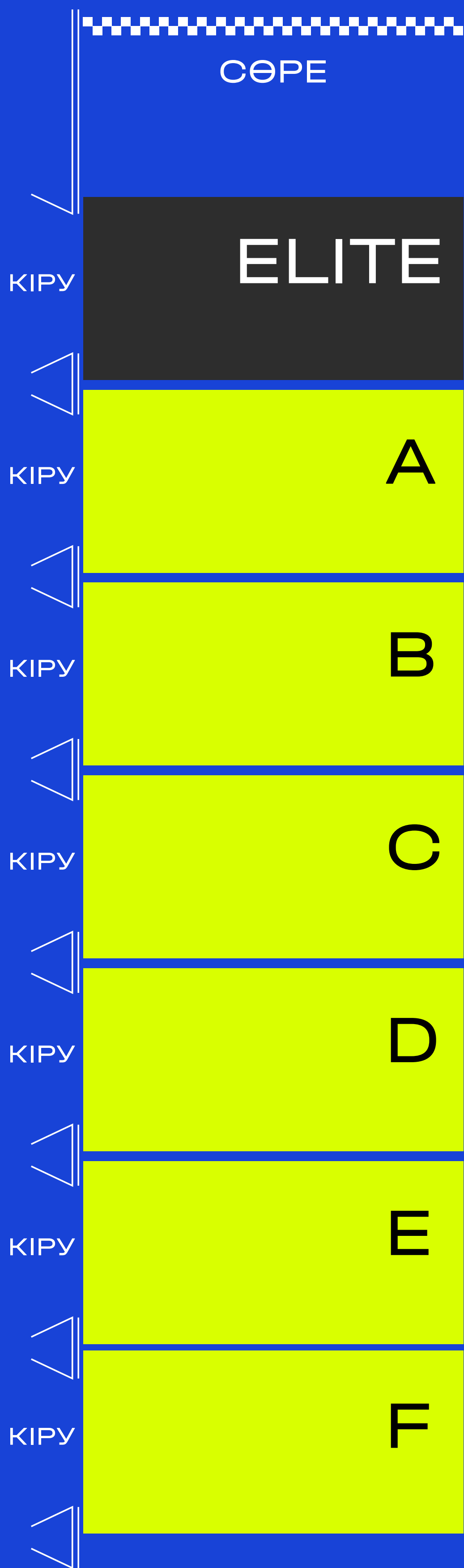

Барлық қатысушылар жарысты жайлы бастай алуы үшін біз қатысушыларды әр қашықтықта ұйғарылған мәре уақытына қарай сөрелік кластерлерге бөлдік.

Жарыс басталар алдында тиісті кластерден өз орныңызды алыңыз. Берілген сөрелік нөмірлері бар спортшылар ғана жарысқа жіберіледі.



Сөрелік нөміріңіздегі әріп (A, B, C, D, E, F) жарыс алдында сапқа тұруыңызға қажет болатын кластердің нөмірін білдіреді.

Сұрақтар туындаған жағдайда, сөрелік кластерлердің кіре берісінде тұрған еріктілерге жүгініңіз.

Жарысты сәйкес келмейтін кластерден бастау нәтижелердің жарамсыздығына және қатысушының жарыстан шеттетілуіне алып келуі мүмкін.

10 км, 21 км және 42 км қашықтықтарына қатысатын арбадағы спортшылар жарыстың басталуын сөре аркасының жанында күтеді. Бірінші сөрелік кластерде сапқа тұру ұйымдастырушылардың рұқсат беруімен ғана жүзеге асырылады.

# Elite

---

ELITE – бұл біліктілік уақыты расталған әуесқой спортшылар үшін жеке сөрелік кластер.

42,2 км және 21,1 км қашықтықтағы элиталық санатқа қосуға үміткерлер үшін біліктілік уақыты:

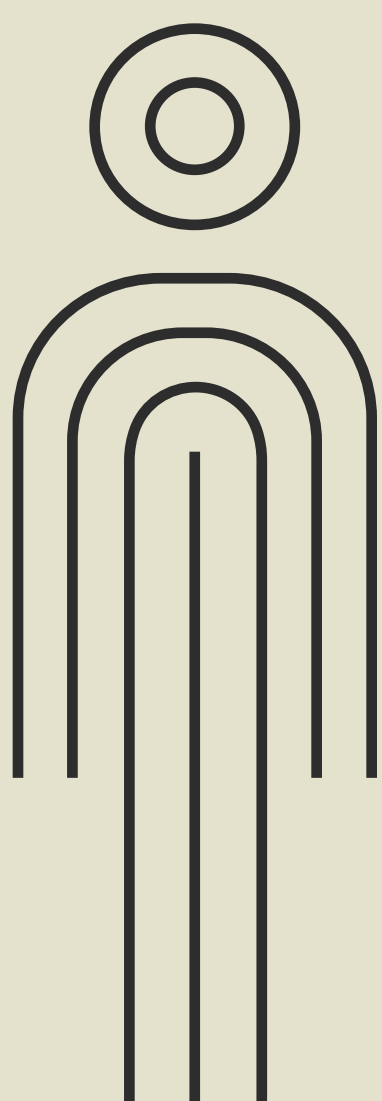

**2:50:00-ГЕ  
ДЕЙІН**  
марафонда

**1:20:00-ГЕ  
ДЕЙІН**  
жартылай  
марафонда

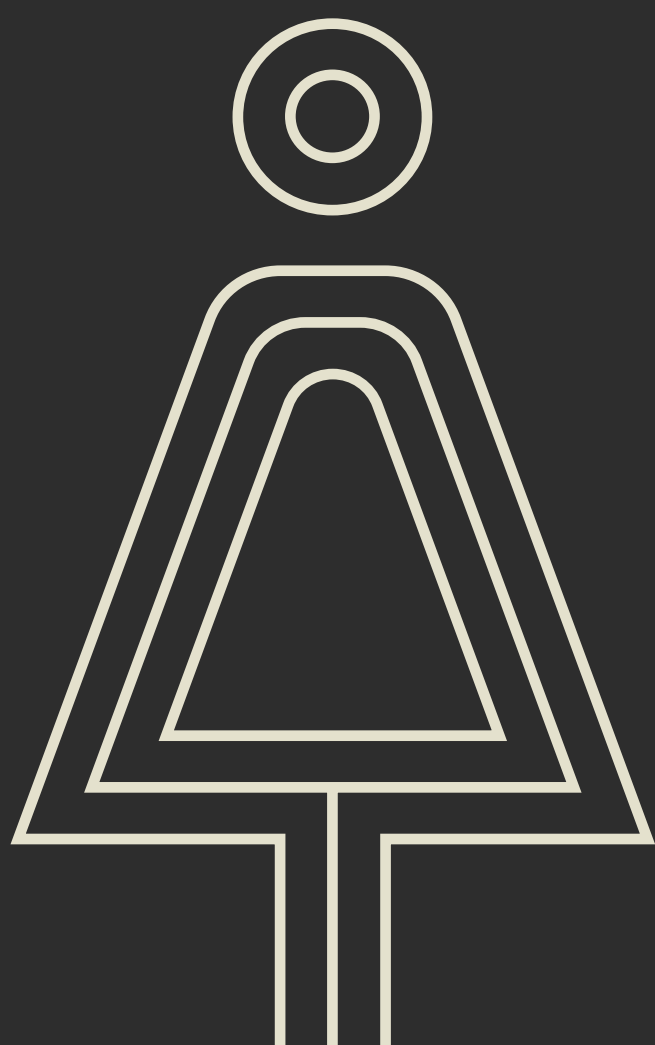

**3:50:00-ГЕ  
ДЕЙІН**  
марафонда

**1:45:00-ГЕ  
ДЕЙІН**  
жартылай  
марафонда

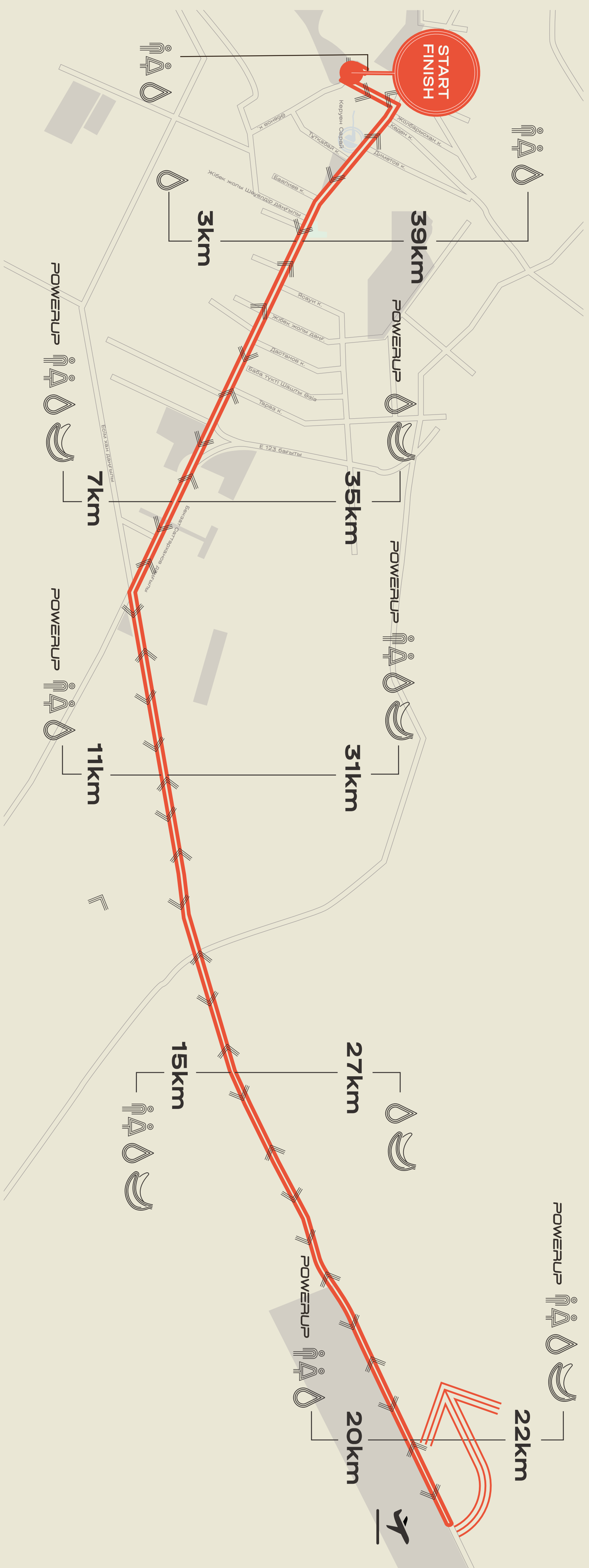

# 42,2 км картасы

## Шартты белгілер



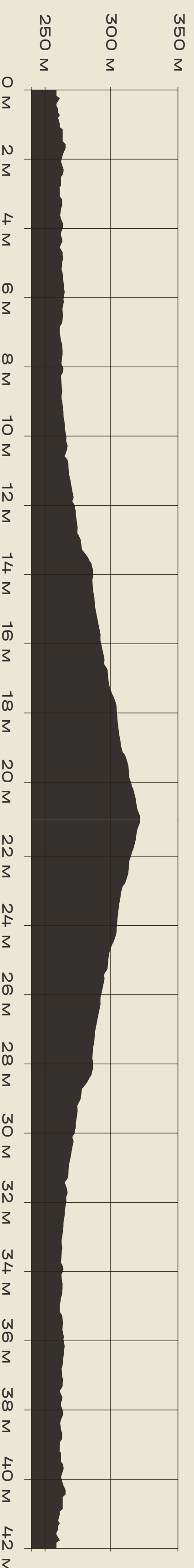
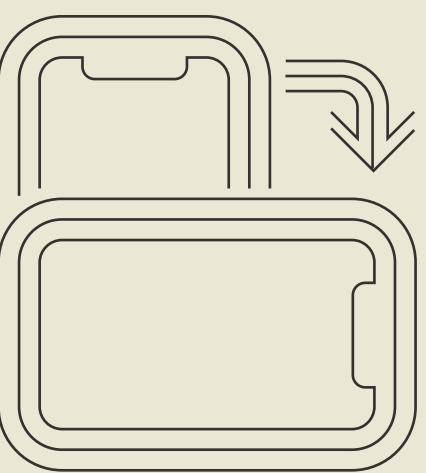

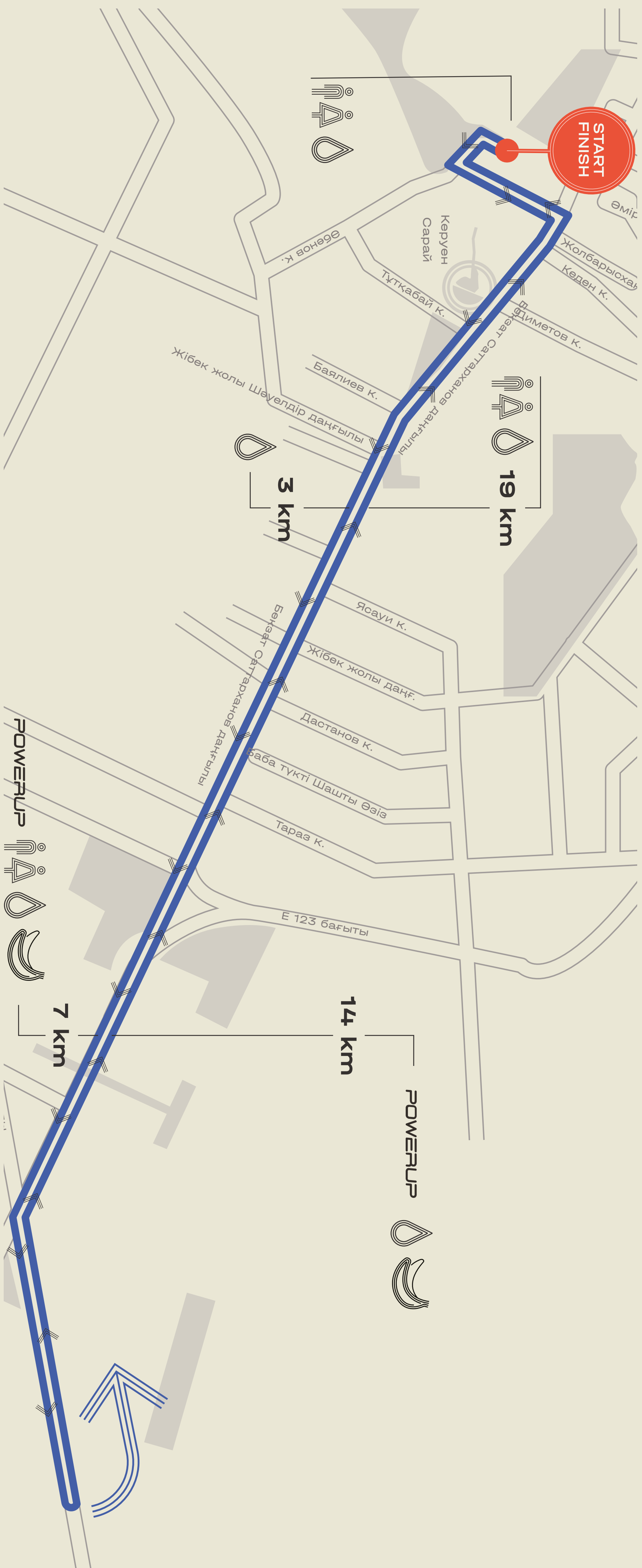

- Сөрә / мәрә
- Тамақтану орны (Гельдер, изотониктер)
- Тамақтану орны (Банан)
- Бие деретханалар
- Су орны
- Қозғалыс бағыты



# 21,1 км картасы



## Шартты белгілер



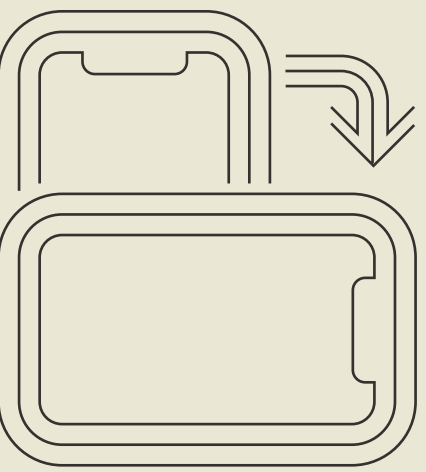

-  Тамақтану орны (Гельдер, изотониктер)
-  Био дөретханалар
-  Тамақтану орны (банан)
-  Су орны
-  Сәре / мәре
-  Қозғалыс бағыты

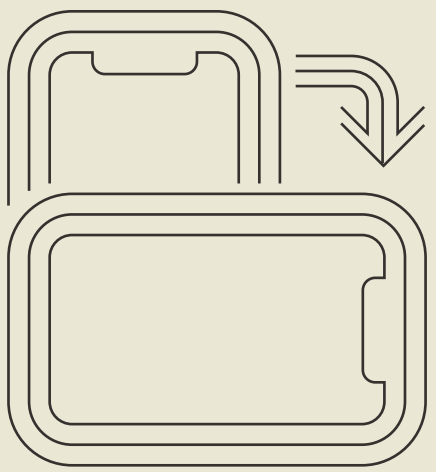

# 10 км картасы

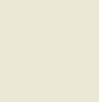
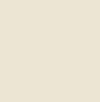

## Шартты белгілер

- 
Био дәретханалар
- 
Су орны
- 
Тамәктәнү орны (Гельдәр, изотониктер)
- 
Тамәктәнү орны (Банан)
- 
Сәрә / мәрә
- 
Қоғалыс бағыты

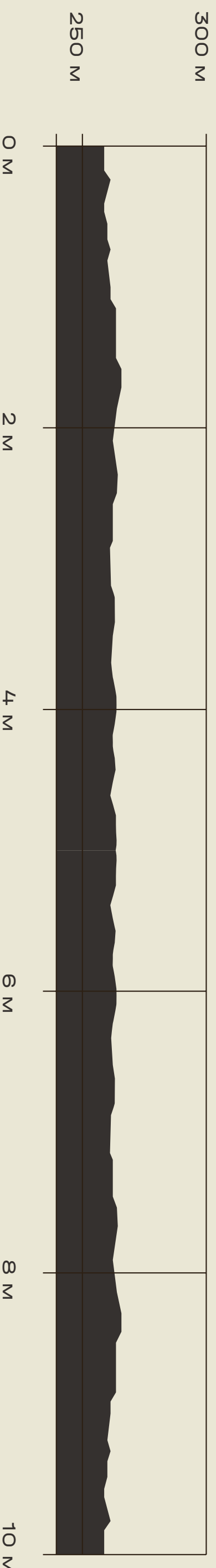

# 3 км картасы

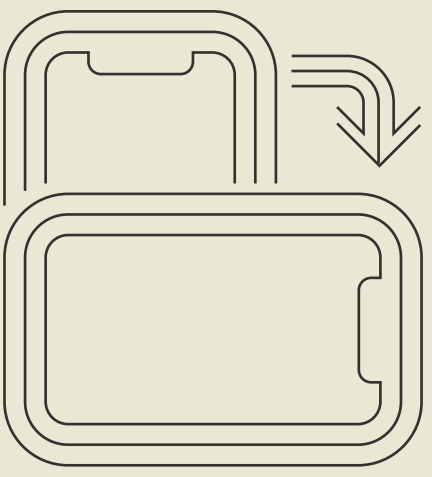

## Шартты белгілер



Био дәретханалар



Су орны



Қозғалыс бағыты



Сәре / Мәре

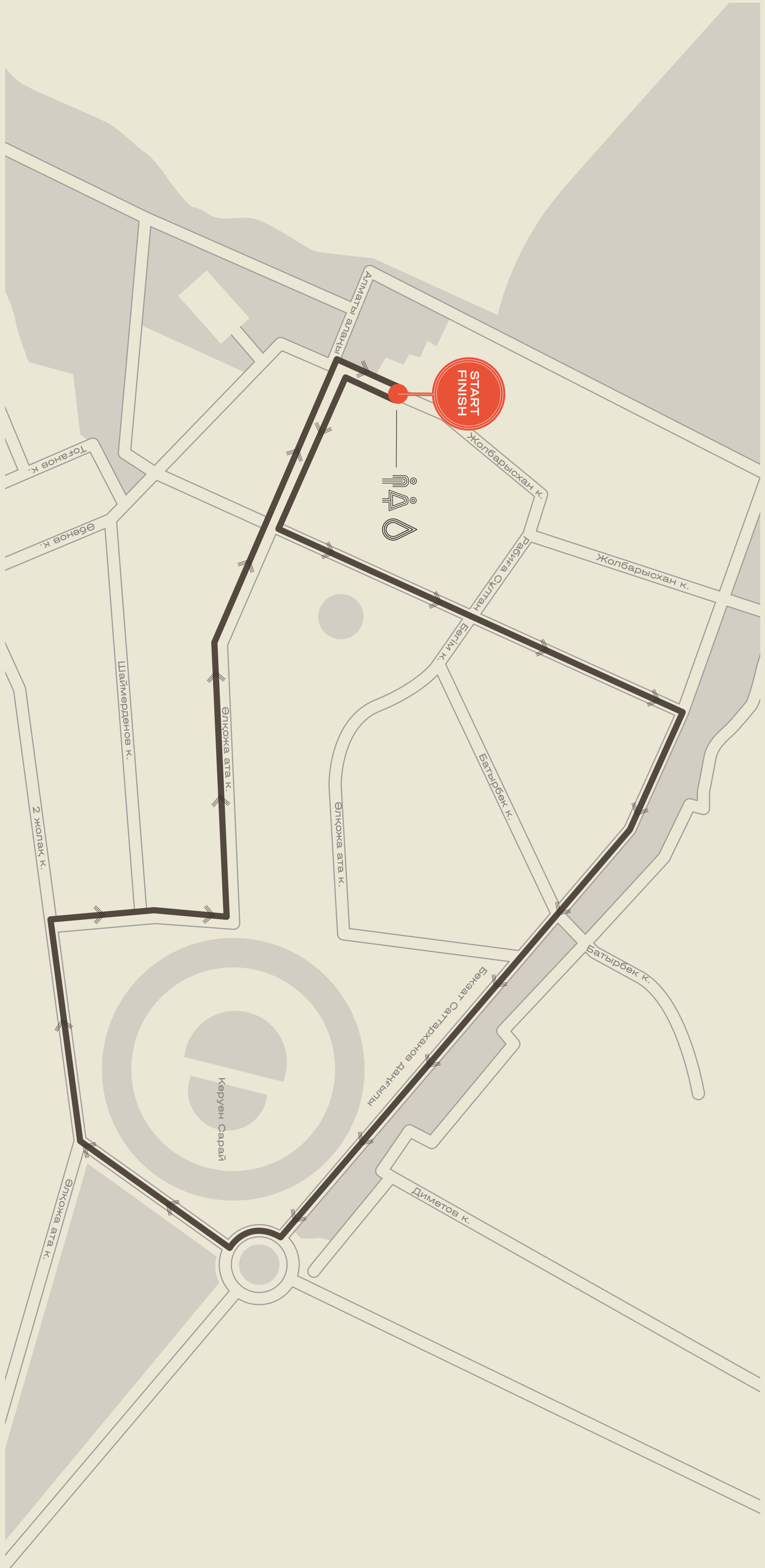



# Мәре

---

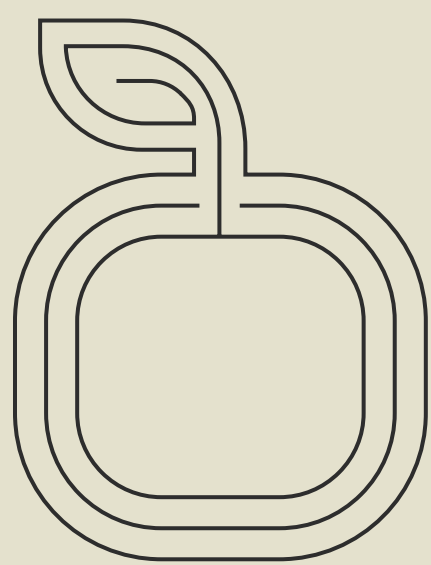

Мәре сызығынан кейін сізді медаль, алма және су күтеді. Мәре сызығында бөгеліп қалмай, бірден серіктестеріміздің жарнамалық аймақтарына қарай өтіңіз.

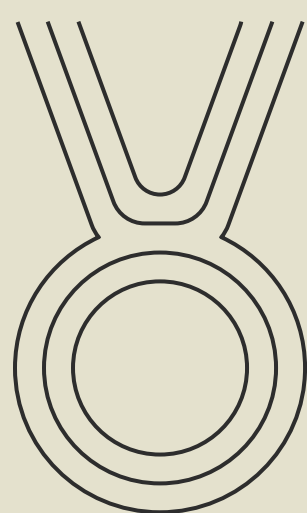

Басқа қатысушылардың қашықтықты аяқтауына кедергі жасамау үшін мәре аймағынан мүмкіндігінше тезірек өтіп кетуіңізді сұраймыз. Сізге медициналық көмек қажет болса, еріктілерге жүгініңіз немесе өзіңізге назар аударту үшін қолыңызды көтеріңіз. Ұйымдастырушылардың нұсқауларын орындаңыз.

# Сөре- мәре қалашығы

---

Мәреден кейін сіздерді мазмұнды ойын-сауық бағдарламасы: музыкалық топтың өнер көрсетуі және жеңімпаздарды марапаттаудың салтанатты рәсімі күтеді.

Сөре-мәре аймағында өз нәтижелеріңізді мәңгі есте сақтау үшін медальдарды нақыштау шатыры жұмыс істейді. Қызмет құны – 2 000 теңге. Сонымен қатар, 2 500 теңгеге массаж жасатуға болады.

# Медициналық көмек

---

Медициналық көмек көрсету орындары сәлемәре қалашығында және бүкіл қашықтық бойында орналасады. Қажет болған жағдайда, медициналық қызметкерлердің, ұйымдастырушылардың немесе кез келген еріктінің көмегіне жүгініңіз, айналаңыздағы адамдардың назарын өзіңізге аударыңыз.

Жарыс қашықтығынан шыққыңыз келсе, тоқтап, жолдың шетіне шығыңыз, жүгірушілер тобының соңында көлік жүріп отырады. Сол көлікті күтіңіз, ол сізді мәре қалашығына апарады.

ШҰҒЫЛ ЖАҒДАЙДА

# 103

НӨМІРІ БОЙЫНША ЖЕДЕЛ ЖӨРДЕМ  
ШАҚЫРЫҢЫЗ!

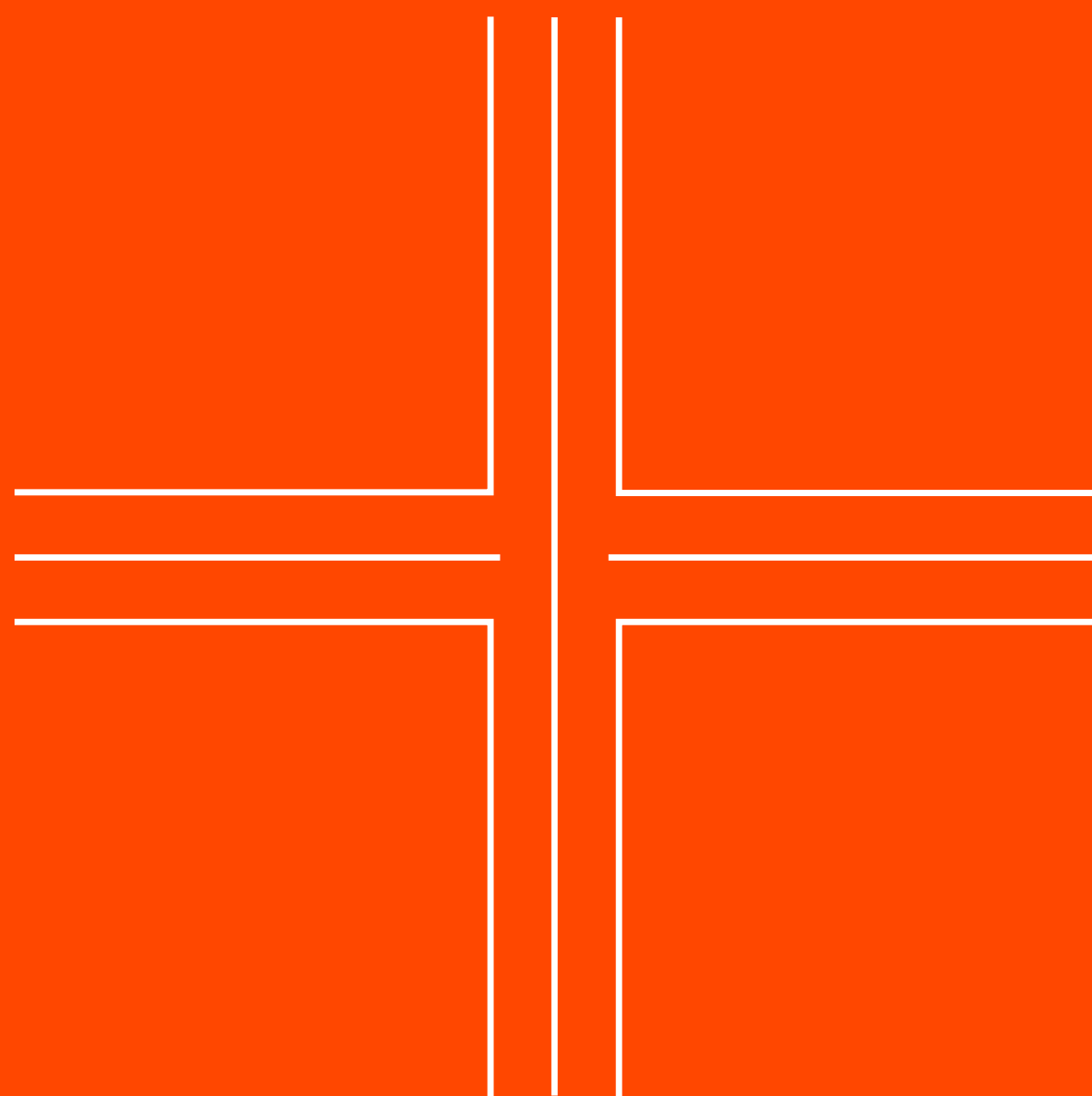

# Еріктілер

---



Еріктілер – Turkistan Marathon-ның жүрегі. Оларсыз бірде-бір жарыс өтпейді. Олар жүгірушілерге қолдау көрсетеді, трассада көмектеседі және осы бір қайталанбас атмосфераны қалыптастырады.

Алдағы марафонда сіздерге 400-ден астам еріктілер қолдау көрсетеді. [Almaty-marathon.kz](http://Almaty-marathon.kz) сайтында өтінім беру арқылы олардың қатарына қосылуға болады.

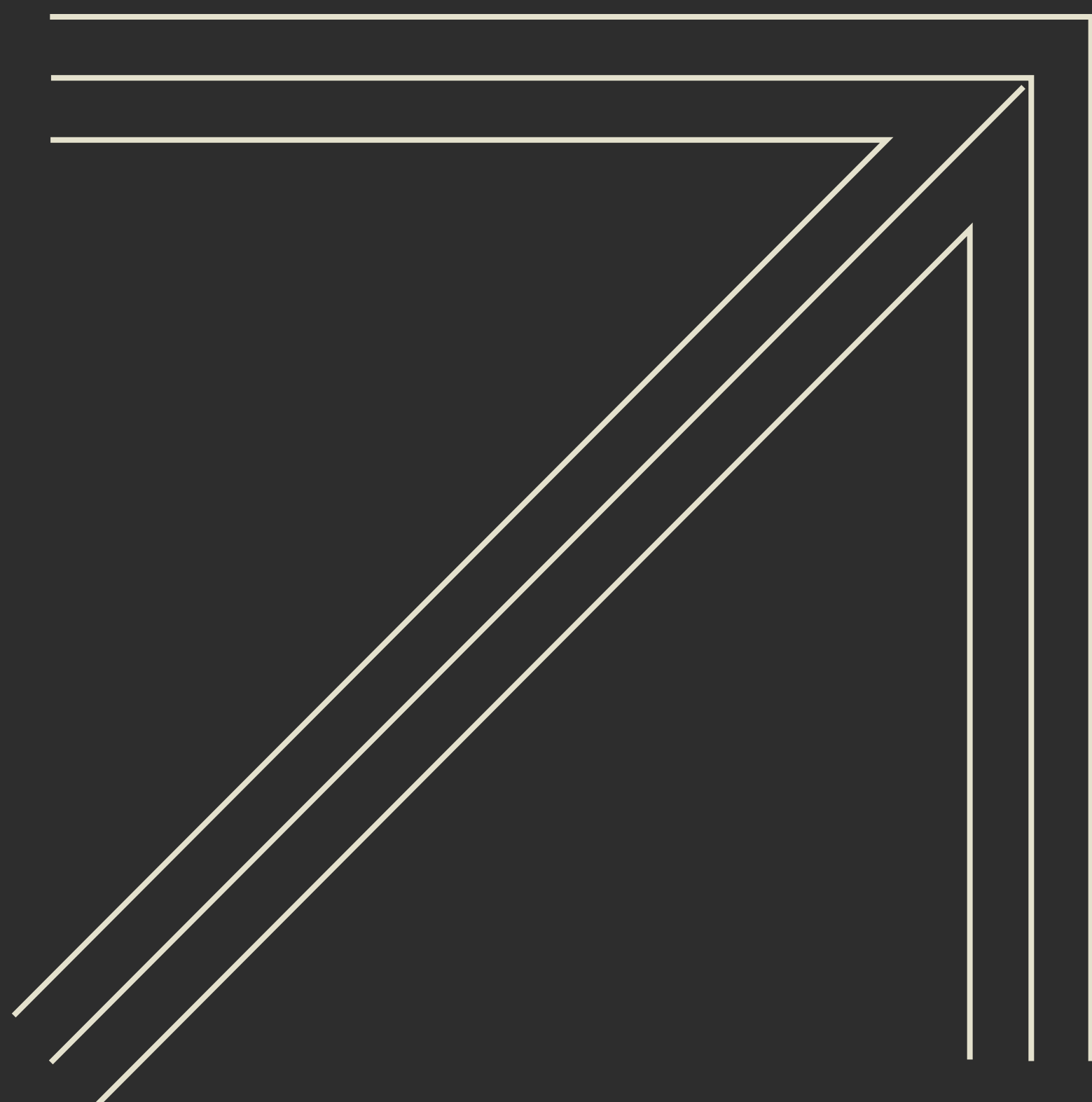



# Қатысушының кодексі



*Жүгіру кезінде және тамақтану орындарында басқа спортшыларға ілтипатты болыңыз.*

*Қатысушылардың қозғалысына кедергі жасамаңыз.*

## **ЖАРЫСТЫ ӨЗ КЛАСТЕРІҢІЗДЕН БАСТАҢЫЗ**

Жарысқа қатысу үшін тіркелгенде, өз қашықтығыңызды жүгіріп өтуді жоспарлаған уақытты есіңізге сақтаңыз. Сәреде жарыс қатысушылары топтарға – қатысушылардың дайындық деңгейіне байланысты әр түрлі мәре уақыты белгіленген кластерлерге бөлінеді. Бұл барлығына тең жағдайларды қамтамасыз етеді және соқтығысу мен жарақаттануды болдырмауға көмектеседі.

## **БАРЛЫҚ ЕРЕЖЕЛЕРДІ САҚТАҢЫЗ**

Әділ жарысыңыз, қашықтықты қысқарту немесе самокаттар сияқты тыйым салынған құралдарды қолданудан аулақ болыңыз.

## **ЖАРЫС КЕЗІНДЕ МҰҚИЯТ БОЛЫҢЫЗ**

Бірқалыпты қозғалыңыз, шалт қимылдардан аулақ болыңыз және басқа қатысушылардың жеке кеңістігін құрметтеңіз.

## **ТРАССАДА ЖӘНЕ ОНЫҢ ЖАНЫНДА СЫПАЙЫ БОЛЫҢЫЗ**

Жүгірушілерге және жарыс барысында барлық қатысушыларға құрметпен қараңыз. Басқалардың тамақтану орындарын кедергісіз пайдалануына мүмкіндік беріңіз. Жүгіру кезінде сіңбіру немесе түкіру қажет болса, жеке гигиена құралдарын пайдаланыңыз.

## **ҚАЖЕТ БОЛСА, КӨМЕК КӨРСЕТІҢІЗ**

Әлдекімнің көмекке мұқтаж екенін байқасаңыз, мейірімділік танытып тоқтаңыз және өз көмегіңізді ұсыныңыз. Сіздің көмектесуге дайындығыңыз біреудің өмірі мен денсаулығы үшін аса маңызды болуы мүмкін.

## **ҚОРШАҒАН ОРТАҒА ҚАМҚОРЛЫҚ ТАНЫТЫҢЫЗ**

Трассаны таза ұстаңыз, өз қоқысыңызды өзіңізбен бірге алып кетіп, қайта өңдеуге тапсырыңыз. Сәре қалашығында арнайы қоқыс бактары қарастырылған. Экологияға зиян тигізбеңіз.

## **ӨЗ ЖАЙ-КҮЙІҢІЗДІ ҚАДАҒАЛАҢЫЗ**

Қал-жайыңызды қадағалап, өз күшіңізді дұрыс бағалаңыз. Шамадан тыс шырығу және жарақат алу денсаулық үшін ауыр зардаптарға әкелуі мүмкін. Өзіңізді нашар сезінсеңіз, жарыс қашықтығынан шығыңыз. Есіңізде болсын: денсаулығыңызға зиян келтіріп жеткен жеңіс – жеңіс емес.



# Қатысушының кодексі

## ҚҰЛАҚҚАБЫҢЫЗДЫ ШЕШІҢІЗ

Айналадағы дыбыстарға, белгілерге және хабарландыруларға құлақ салыңыз. Құлаққап шынайы қауіп төндіреді. Есіңізде болсын, Almaty Marathon-да мүмкіндіктері әр түрлі адамдар жүгіреді. Құлаққаптан бас тарту – бұл басқа қатысушылардың қауіпсіздігіне қамқорлық жасау.

## ӨЗ ҚАРҚЫНЫҢЫЗБЕН ЖҮГІРҢІЗ

Кептелістерді болдырмау үшін жылдамырақ жүгіретін адамдарға жол беріңіз.

## МЫНАЛАРҒА ТЫЙЫМ САЛЫНАДЫ:



Арбадағы спортшылар үшін арнайы қарастырылған жүріп-тұру құралдарынан басқа жүріп-тұру құралдарын пайдалануға.

Жарысқа құлаққап киіп алып қатысуға.

Арнайы белгіленген тамақтану орындарынан тыс үшінші тұлғалардан көмек алуға.

Жануарлармен қатысуға.

Алкогольден немесе есірткіден масайған күйде жарысқа қатысуға.

Басқа қатысушыларға қауіп төндіруі мүмкін кез келген заттарды қолдануға.

Басқа қатысушылардың қозғалысына кедергі жасауға және жарысты өткізу тәртібін бұзуға.

**ЕРЕЖЕЛЕРДІ БҰЗҒАНЫ ҮШІН ҚАТЫСУШЫ ЖАРЫСТАН ШЕТТЕТІЛУІ МҮМКІН**

# Нәтижелер

---

Әрбір қатысушының сәрелік нөмірінде мәре уақытын тіркеуге арналған электронды чип орнатылады. Жүгіруші сәре сызығын, трассадағы бақылау нүктелерін және мәре сызығын кесіп өткенде чиптегі ақпарат оқылады.

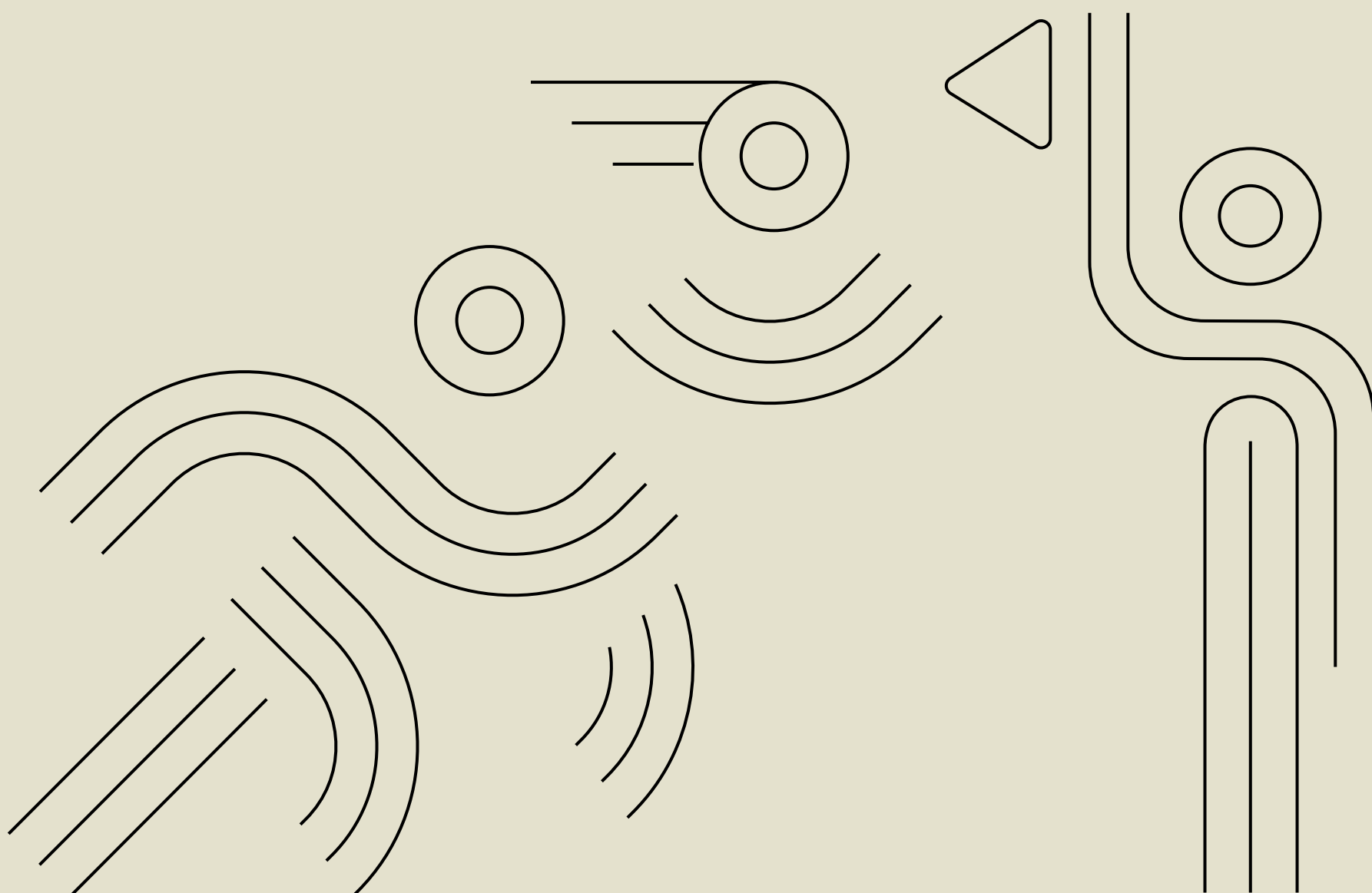

## МЫНА ЖАҒДАЙЛАРДА СІЗДІҢ НӘТИЖЕҢІЗ ТІРКЕЛМЕЙДІ ЖӘНЕ САЙТТА КӨРСЕТІЛМЕЙДІ:



сіз сәрені өз кластеріңізден бастамағанда немесе сәреңізге кешіккенде,

сіз сәреге сәрелік нөмірсіз шыққанда,

сіз басқа адамның сәрелік нөмірімен жүгіргенде,

сіздің сәрелік нөміріңіз киіммен, қолмен жабылып қалғанда, сіз қолыңызға бала немесе жануар ұстап жүгіргенде (бұған тыйым салынған!), бақылау жабдығынан немесе мәрелік аркадан өту кезінде нөміріңіз жабылып қалғанда,

сіз қашықтықты қысқартқанда,

сәрелік нөміріңіз немесе чибіңіз зақымданғанда немесе жыртылғанда.

## ҚАТЫСУШЫ УАҚЫТЫ 2 ТҮРГЕ БӨЛІНЕДІ: \_\_\_\_\_

**GUN TIME** қатысушының мәреге жету уақыты. Жалпы сәре белгісінің берілуінен бастап қатысушының мәре төсеніштерін кесіп өтуіне дейінгі уақыт;

**CHIP TIME** қатысушының жеке уақыты. Жүгіруші сәре сызығын кесіп өткеннен мәре сызығын кесіп өткенге дейінгі уақыт.

Жүлделі орындарды бөлу **ТЕК МӨРЕГЕ ЖЕТУ** уақыты бойынша жүзеге асырылады. Барлық нәтижелерді [almaty-marathon.kz](http://almaty-marathon.kz) сайтынан онлайн қарауға болады.

## ҚАШЫҚТЫҚТАРДЫ ЖҮГІРІП ӨТУГЕ АРНАЛҒАН УАҚЫТ ШЕКТЕУІ:

42,2 км: \_\_\_\_\_ 6 сағат.

21,1 км: \_\_\_\_\_ 3 сағат.

10 км  
және скандинавиялық  
жүріс: \_\_\_\_\_ 2 сағат.

3 км  
(балалар қашықтығы) \_\_\_\_\_ 40 минут

\_\_\_\_\_

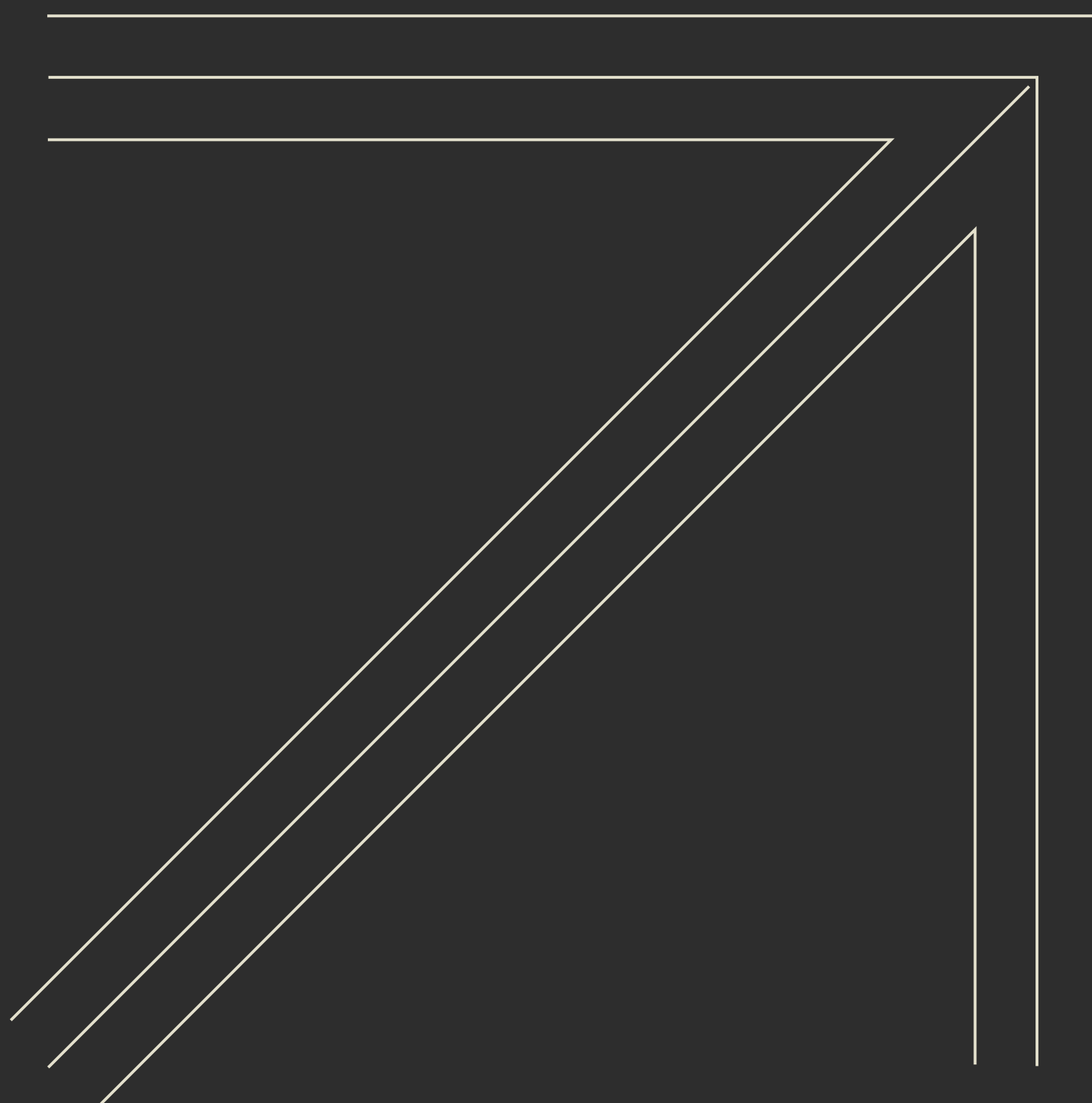

# Даулы жағдайлар

Даулы жағдай болғанда, кез келген қатысушы ресми түрде наразылық бере алады. Жарыс нәтижесі дұрыс тіркелмеді немесе спорттық емес мінез-құлыққа куә болдым деп санасаңыз, [info@almaty-marathon.kz](mailto:info@almaty-marathon.kz) электронды поштасына жазыңыз.

## НАРАЗЫЛЫҒЫҢЫЗДА МЫНАЛАРДЫ КӨРСЕТІҢІЗ:

Аты-жөніңізді;

Жүгірген қашықтығыңызды;

Даулы жағдайдың мән-жайын;

Дәлелдерді (бейне, фото, GPS-трекерден алынған деректер).

**НАРАЗЫЛЫҚ ЖАРЫС АЯҚТАЛҒАННАН КЕЙІН 2 КҮН ІШІНДЕ БЕРІЛУІ ТИІС. БІЗ СІЗДІҢ КІНӨРАТ-ТАЛАБЫҢЫЗДЫ ҚАРАП, 24 САҒАТ ІШІНДЕ РЕСМИ ЖАУАП БЕРЕМІЗ.**

## Фотосуреттер

Turkistan Marathon-да түсірілген фотосуреттер таяу күндерде [almaty-marathon.kz](http://almaty-marathon.kz) сайтында, сондай-ақ Almaty Marathon ресми әлеуметтік желілерінде пайда болады.

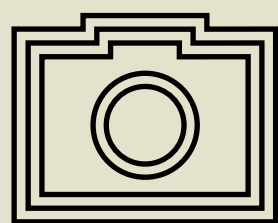
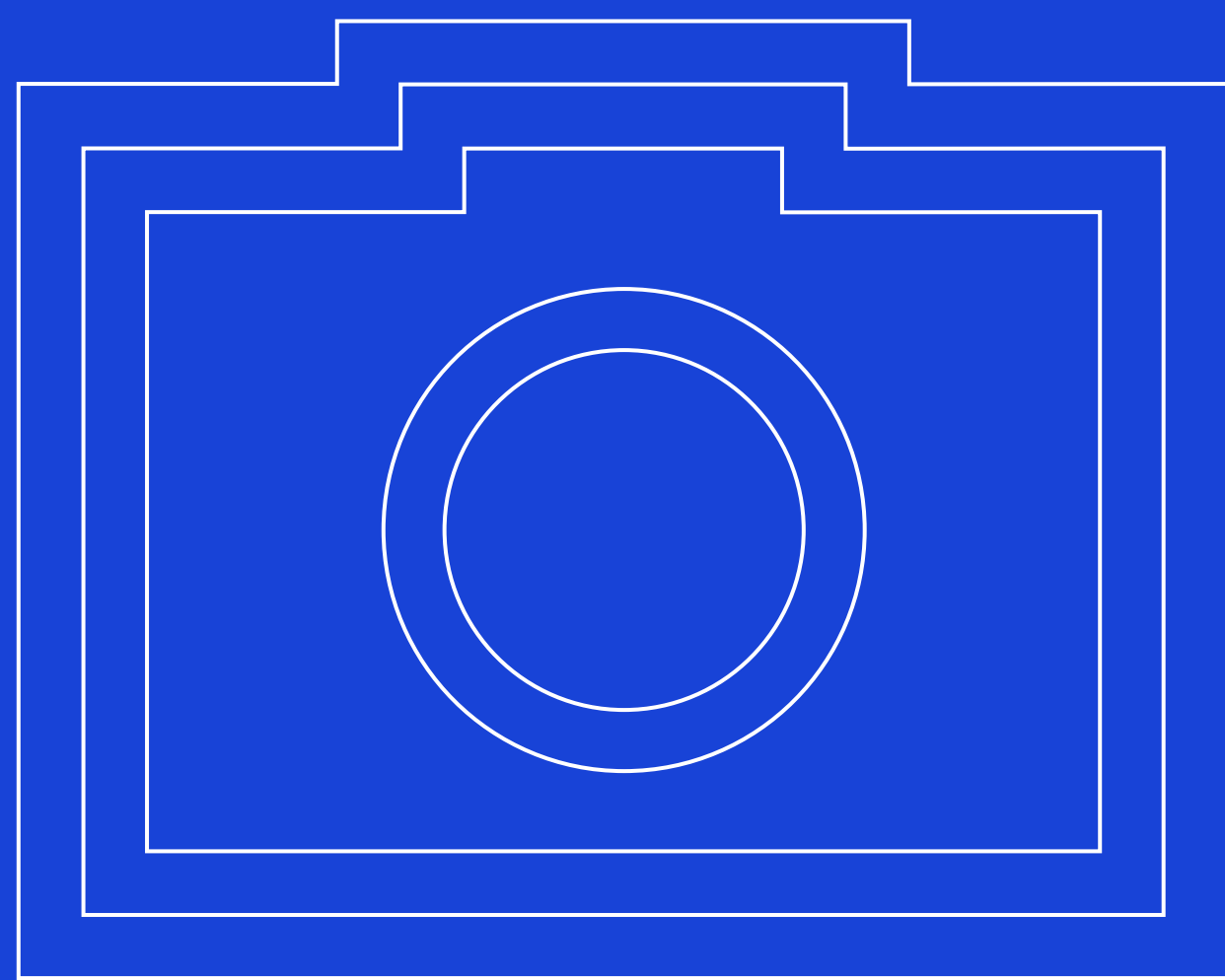

**ФОТОСУРЕТТЕРДІ МЫНА  
ЖЕРДЕН КӨРУГЕ БОЛАДЫ**

(өту үшін  
басыңыз)



# БАЙЛАНЫС АҚПАРАТЫ

---

Сайт

[www.almaty-marathon.kz](http://www.almaty-marathon.kz)

---

Пошта

[info@almaty-marathon.kz](mailto:info@almaty-marathon.kz)

---

Телефон

+7 (727) 311 51 85

---

## ӘЛЕУМЕТТІК ЖЕЛІЛЕР

Instagram

[@almatymarathon](#)

---

Facebook

[@almatymarathon](#)

---

Telegram

[@almatymarathon](#)

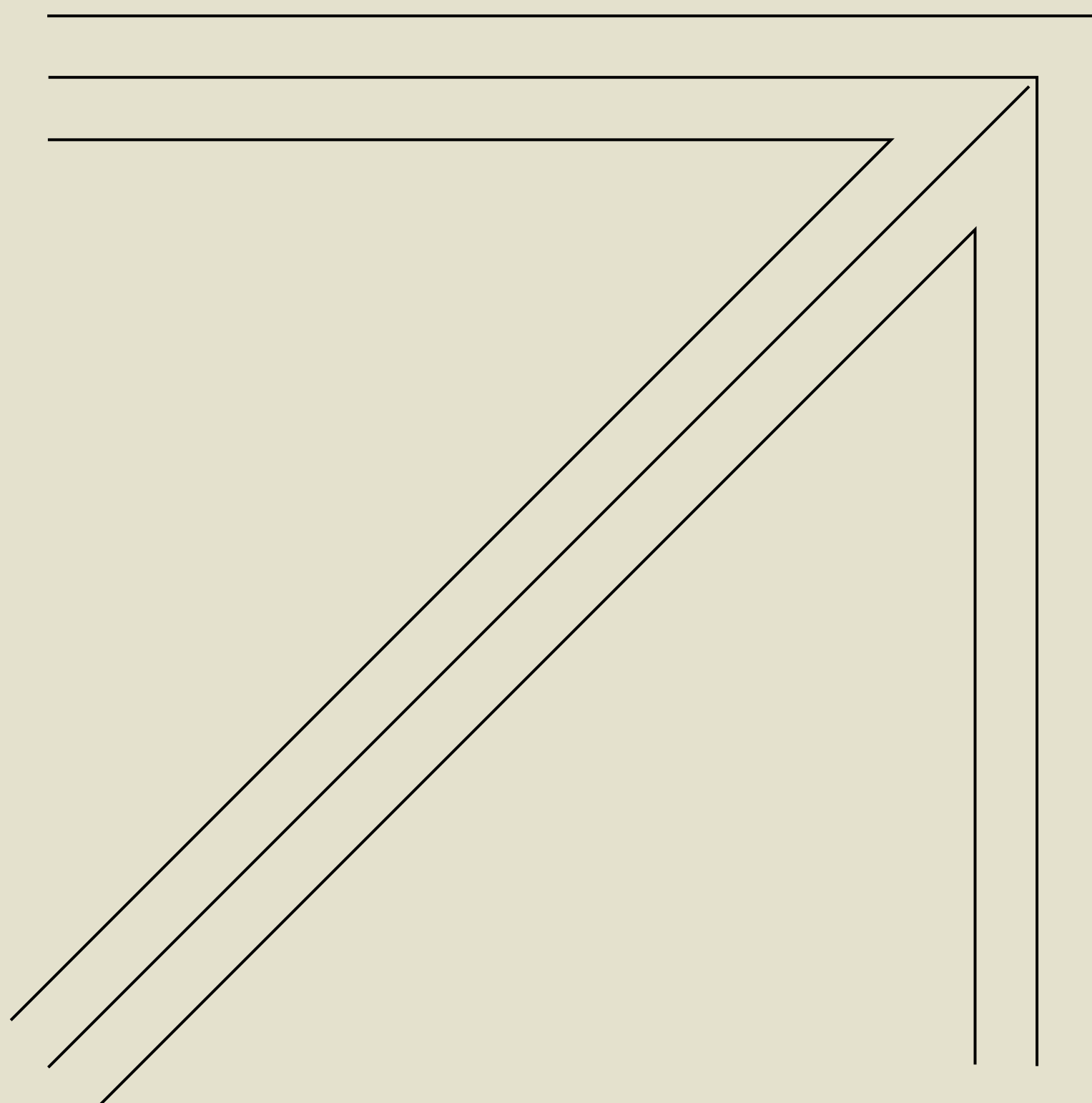

# Серіктестер

БАС СЕРІКТЕС



ALTEL 5G

ASTANA  
MOTORS

CHANGAN AUTO

POWERUP  
Почувствуй, что нет предела

MoreFITNESS



Vitalnan



WELEDA



FlyArystan



Иновациялық технологиялар медициналық орталығы  
CARDIOS  
Медицинский центр инновационных технологий

ASU

РЕСМИ СУ СЕРІКТЕСІ

РЕСМИ АҚПАРАТТЫҚ СЕРІКТЕС

TENGRI

VESTI.KZ  
— Живи спортом!

MASSAGET<sup>o</sup>

АҚПАРАТТЫҚ СЕРІКТЕС

sxodim

STEPPE

COMODE

weproject.media  
WE

mystart



2GIS

город  
24

ТЕЛЕВИЗИЯЛЫҚ СЕРІКТЕС

HTK

MYD  
PRODUCTION

РЕСМИ ЖАРНАМАЛЫҚ СЕРІКТЕС

TURKISTAN

MARATHON 2024



# Kaspi.kz

## Суперприложение №1 в Казахстане

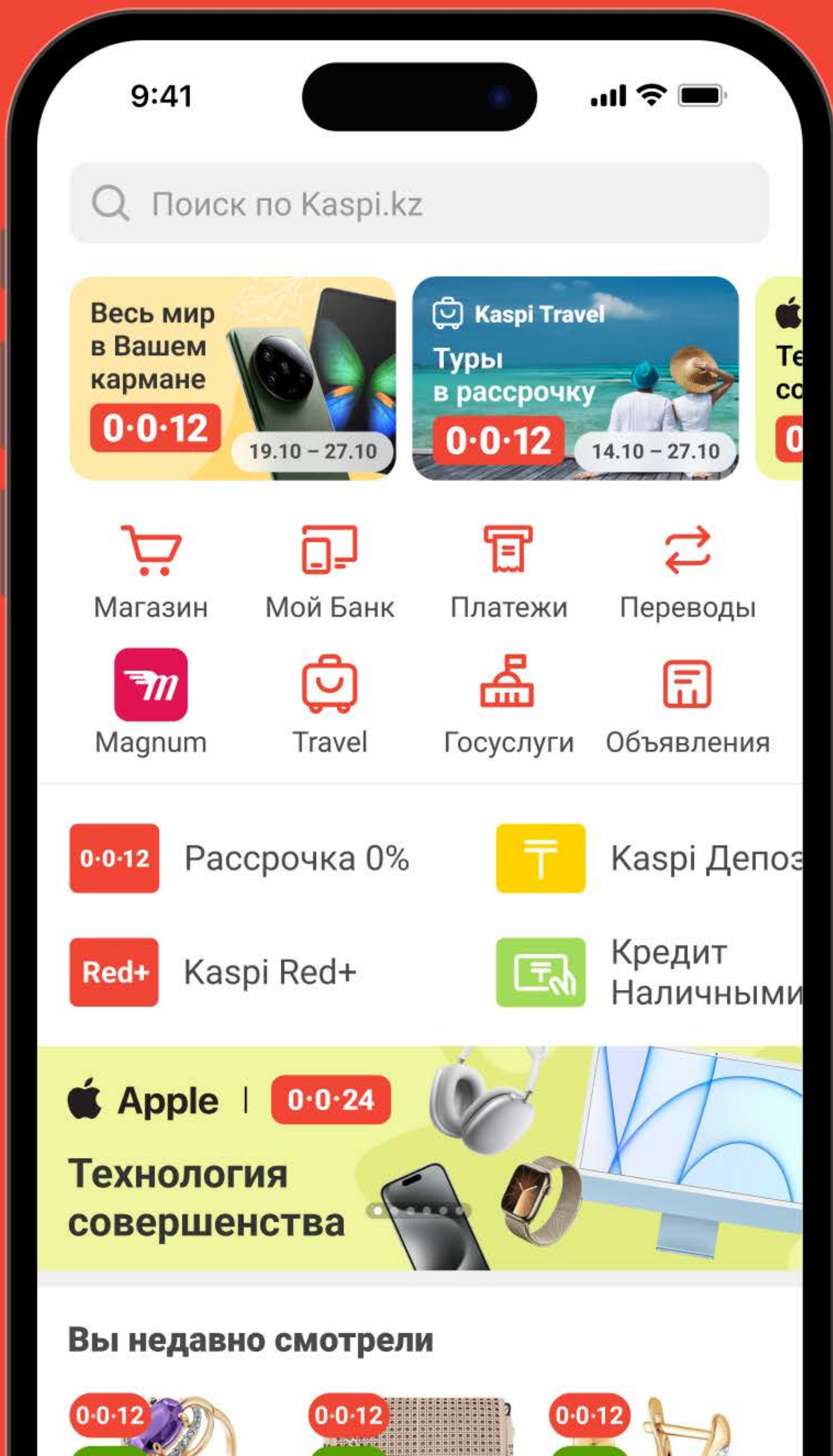

# О мероприятии



2012

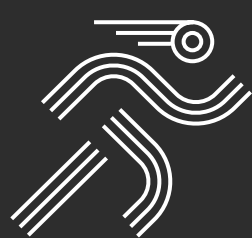

Был впервые организован «Almaty Marathon», и имел название «Благотворительный марафон «Смелость быть первым». На старт вышло **2 500 ЧЕЛОВЕК**

2013



«Almaty Marathon» вошел в Международную Ассоциацию марафонов и пробегов (AIMS), объединяющую более **400 МАРАФОНОВ** в **120 СТРАНАХ**

2014

2015

2016

2017

2018



Изменены маршруты и трассы «Almaty Marathon». Вновь **ПРОВЕДЕНА СЕРТИФИКАЦИЯ** согласно стандартам IAAF

2019

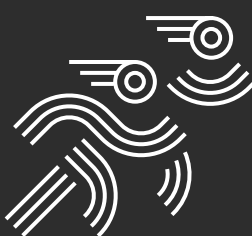

Участвовало рекордное количество **УЧАСТНИКОВ – 17 000**

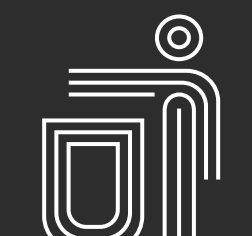

Была организована система отдельного сбора отходов. В среднем с каждого марафона удается собрать:  
**412 КГ ПЛАСТИКА,  
211 КГ КАРТОНА,  
93 КГ ПОЛИЭТИЛЕНА,  
45 КГ АЛЮМИНИЯ**

2020

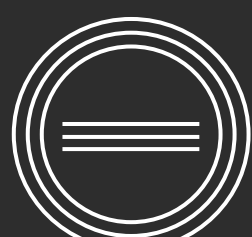

«Almaty Marathon» 2020 **БЫЛ ОТМЕНЕН** в связи с началом **ПАНДЕМИИ КОРОНАВИРУСА**

2021

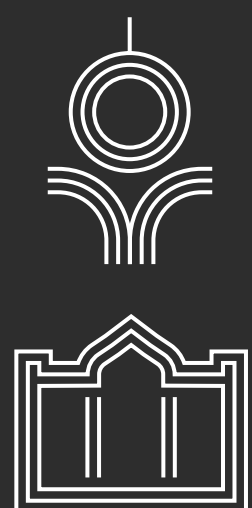

«Almaty Marathon» вышел за пределы города и впервые в истории успешно прошли **ПОЛУМАРАФОН В АСТАНЕ** и **МАРАФОН В ТУРКЕСТАНЕ**

2022

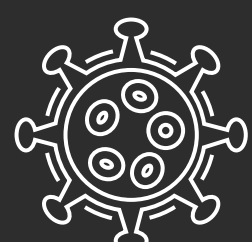

**ПЕРВЫЙ МАССОВЫЙ СТАРТ** «Almaty Marathon» после пандемии коронавируса

2023

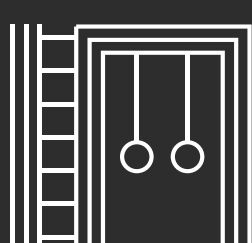

Собрали рекордные **65,5 МЛН ТЕНГЕ** на реализацию 8 благотворительных проектов для более чем 1377 детей

# Призовой фонд

---

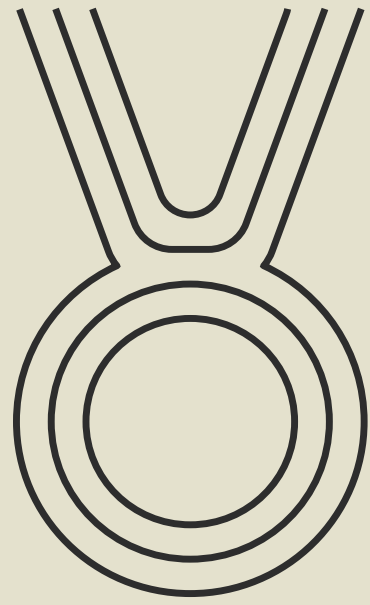

## 42,2 КМ (АБСОЛЮТНЫЙ ЗАЧЕТ)

1-ое место	_____	850 000 ТГ.
2-ое место	_____	750 000 ТГ.
3-ое место	_____	650 000 ТГ.

## 21,1 КМ (АБСОЛЮТНЫЙ ЗАЧЕТ)

1-ое место	_____	550 000 ТГ.
2-ое место	_____	450 000 ТГ.
3-ое место	_____	400 000 ТГ.

## 10 КМ (18+)

1-ое место	_____	70 000 ТГ.
2-ое место	_____	50 000 ТГ.
3-ое место	_____	40 000 ТГ.

## 10 КМ (15-17 ЛЕТ)

1-ое место	_____	70 000 ТГ.
2-ое место	_____	50 000 ТГ.
3-ое место	_____	40 000 ТГ.



Денежные призы будут переведены на ваш банковский счет.

Для получения приза необходимо предоставить реквизиты счета в виде справки из банка на почту [info@almaty-marathon.kz](mailto:info@almaty-marathon.kz).

---



# Выдача стартовых номеров

## Тайминг

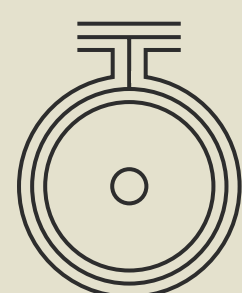

25-26 ОКТЯБРЯ

10:00 — 20:00

АДРЕС:

пр. Бекзата Саттарханова 25А



ВЫДАЧА НА КАРТЕ

(нажмите для перехода)



## Документы:

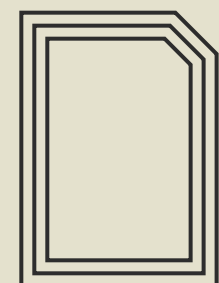

Удостоверение личности / Паспорт

Расписка о здоровье



# Важная информация о стартовом номере

- 1** **ХРАНИТЕ НОМЕР В БЕЗОПАСНОМ МЕСТЕ** до начала соревнования. Избегайте влажности и деформации, чтобы защитить чип.
- 2** **ЗАПОЛНИТЕ АНКЕТУ ПОЛНОСТЬЮ И РАЗБОРЧИВО.** Ваши данные необходимы для оказания медицинской помощи в случае необходимости.
- 3** **ПРИКРЕПИТЕ НОМЕР СПЕРЕДИ,** чтобы он был хорошо виден. Используйте булавки или специальный пояс.
- 4** **НЕ ЗАКРЫВАЙТЕ НОМЕР ВО ВРЕМЯ ФИНИША.** Это может помешать считыванию чипа и привести к потере результата.
- 5** **НОМЕР ДОЛЖЕН БЫТЬ ВИДЕН НА ПРОТЯЖЕНИИ ВСЕЙ ДИСТАНЦИИ.**
- 6** **ПЕРЕДАЧА НОМЕРА ЗАПРЕЩЕНА.** Нарушение этого правила приведет к дисквалификации.



# Схема стартово-финишного городка



- |                                                                                     |                                                |                                                                                     |                                                   |                                                                                     |                                           |                                                                                       |                                            |                                                                                       |                                            |
|-------------------------------------------------------------------------------------|------------------------------------------------|-------------------------------------------------------------------------------------|---------------------------------------------------|-------------------------------------------------------------------------------------|-------------------------------------------|---------------------------------------------------------------------------------------|--------------------------------------------|---------------------------------------------------------------------------------------|--------------------------------------------|
|  | Дәретханалар<br>Туалеты<br>Toilets             |  | Сақтау камерасы<br>Камера хранения<br>Locker room |  | Дәрігерлер<br>Медики<br>Medical personnel |  | Су ішу орны<br>Пункт воды<br>Water station |  | Нақыштама<br>Гравировка<br>Medal engraving |
|   | Сахна<br>Сцена<br>Stage                        |  | Қоқыс<br>Мусор<br>Waste                           |  | Массаж<br>Massage                         |  | Алма<br>Яблоко<br>Apple                    |  | Медальдар<br>Медали<br>Medals              |
|   | Промо<br>аймақтар<br>Промо-зоны<br>Promo-zones |  | Киінетін бөлме<br>Раздевалка<br>Changing room     |  | Info                                      |  | Сәре<br>Старт<br>Start                     |                                                                                       |                                            |



СТАРТОВО-ФИНИШНЫЙ  
ГОРОДОК НА КАРТЕ

(нажмите для перехода)



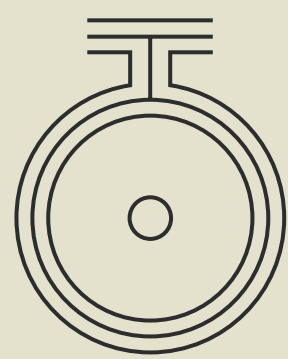

6:30	Открытие стартово-финишного городка
7:20	Разминка для участников дистанции 3 км
7:25	Построение участников 3 км
7:30	Старт дистанции 3 км
8:05	Разминка для участников дистанций 42,2 км, 21,1 км, 10 км и скандинавской ходьбы
8:10	Построение участников дистанций 42,2 км, 21,1 км, 10 км и скандинавской ходьбы
8:20	Старт дистанции 42,2 км
8:25	Старт дистанции 21,1 км
8:40	Старт дистанции 10 км и скандинавской ходьбы
9:00	Награждение 3 км
9:40	Награждение 10 км (возрастные категории)
10:50	Награждение 21,1 км (абсолютный зачет)
11:40	Награждение 42,2 км (абсолютный зачет)
12:40	Награждение 42,2 км (возрастные категории)
14:20	Заккрытие финишной зоны
14:30	Официальное закрытие мероприятия

\* Тайминг мероприятия может сдвигаться

# КАМЕРА ХРАНЕНИЯ

(СОКРАЩЕННО КХ)



График работы камеры хранения:  
06:30-14:30  
Локация: VISIT CENTRE TURKISTAN,  
Амира Тимура 53 А

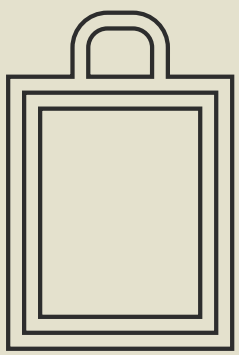

Вещи принимаются в брендированных сумках Turkistan Marathon 2024 или в собственных сумках. Не принимаются габаритные сумки, чемоданы, спортивные сумки и рюкзаки.

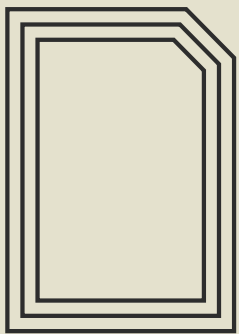

Стикер для камеры хранения вы получите при сдаче сумки. Номер на стикере НЕ соответствует вашему стартовому номеру.



Не сдавайте ценные и хрупкие вещи. Мы рекомендуем взять их с собой (например, ключи от машины, телефон) или оставить их у сопровождающих вас болельщиков.



**ПРИЕМ И ВЫДАЧА ВЕЩЕЙ:**  
Стартово-финишный городок,  
VISIT CENTRE TURKISTAN,  
Амира Тимура 53 А

**ГРАФИК РАБОТЫ  
КАМЕРЫ ХРАНЕНИЯ:**  
06:30 – 14:30

# Стартовый номер

(ОБОЗНАЧЕНИЯ)

123

К участию в мероприятии допускаются только спортсмены со стартовым номером участника «Turkistan Marathon» 2024.



# 4337

SULTANAKHMET

TURKISTAN

42,2 KM

MARATHON 2024

# A



ALTEL 5G

ASTANA MOTORS

CHANGAN AUTO

ASU



НАЦИОНАЛЬНЫЙ ФУНДАМЕНТ



#ДРУГОЙТЫ

KRIDA

## БУКВА

Буква (A, B, C, D, E, F,) на вашем стартовом номере обозначает кластер, в который стоит пройти на построение перед стартом.

## ИМЯ

В нижней части номера располагается поле с именем участника.

(При регистрации до 02.09.2024).

## ЦВЕТ

Цвет номера обозначает дистанцию.

## НОМЕР

Номер присваивается в соответствии с диапазоном возрастной категории.

ALMATY

MARATHON

ЖЕДЕЛ ХАБАРЛАСУ НӨМІРІ | КОНТАКТ ДЛҰ ЭКСТРЕННУЮ СВЯЗИ | EMERGENCY CONTACT INFORMATION

АТЫ | ИМЯ | NAME

ТЕЛЕФОН НӨМІРІ | НОМЕР ТЕЛЕФОНА | PHONE NUMBER

МЕДИЦИНАЛЫҚ АҚПАРАТ

Сізге жасауға болмайтын денсаулық жағдайыңызды (мысалы, диабет немесе жүрек аурулары)

ӨЗІНДІК, ҚАН ТҰБЫНЫҢ БЕН РЕВУС-ФАКТОРЫНЫҢДЫ БЕЛГІЛЕҢІЗ

МЕДИЦИНСКАЯ ИНФОРМАЦИЯ

Здесь вы можете написать о каких-либо проблемах со здоровьем, о которых мы должны знать (например, диабет или проблемы с сердцем)

ОБВЕДИТЕ ВАШИ ГРУППЫ КРОВИ И РЕВУС-ФАКТОР

MEDICAL INFORMATION

Here you fill any medical conditions or health problems that we should know about (e.g. diabetes or heart conditions)

CIRCLE YOUR BLOOD TYPE AND RH FACTOR

O(+) A(+) B(+) AB(+) RH- RH+

НӨМІРІНІЗДІ КЕУДЕНІЗГЕ ТІРКЕҢІЗ!

Нембр жеріңіз сәтсізсізнен мерге

дәйіп керініп тұруы керек!

Нембрді бүктемеңіз және майыстырмаңыз!

Майыстырылған нембр дұрыс нәтижелерді көрсетпейді, мүмкін!

ПРИКРЕПИТЕ ВАШ НОМЕР НА ГРУДИ

Номер должен быть виден от старта до финиша!

Не складывайте и не сгибайте номер!

Поврежденный чип не гарантирует правильную запись результатов!

BIB MUST BE WORN ON FRONT OF CHEST!

Bib must be visible from start to finish!

Do not fold or bend this bib in any way!

In case of damaged timing device the results may not be recorded!



/almatymarathon.kz

BIB HERE

25



Фотосуретті мына жерден көре аласыз.  
Фото можно будет здесь.  
You can view the photo here.

ALMATY MARATHON 2024 НӨТИЖЕЛЕРІ

РЕЗУЛЬТАТЫ ALMATY MARATHON 2024

ALMATY MARATHON 2024 RESULTS

Жарыс нәтижелері almaty-marathon.kz сайтында 24 сағат ішінде жүктеледі

Все результаты будут опубликованы на сайте almaty-marathon.kz в течение 24 часов после мероприятия

All results will be posted on the website almaty-marathon.kz with in 24 hours after the event.

# Стартовый кластер

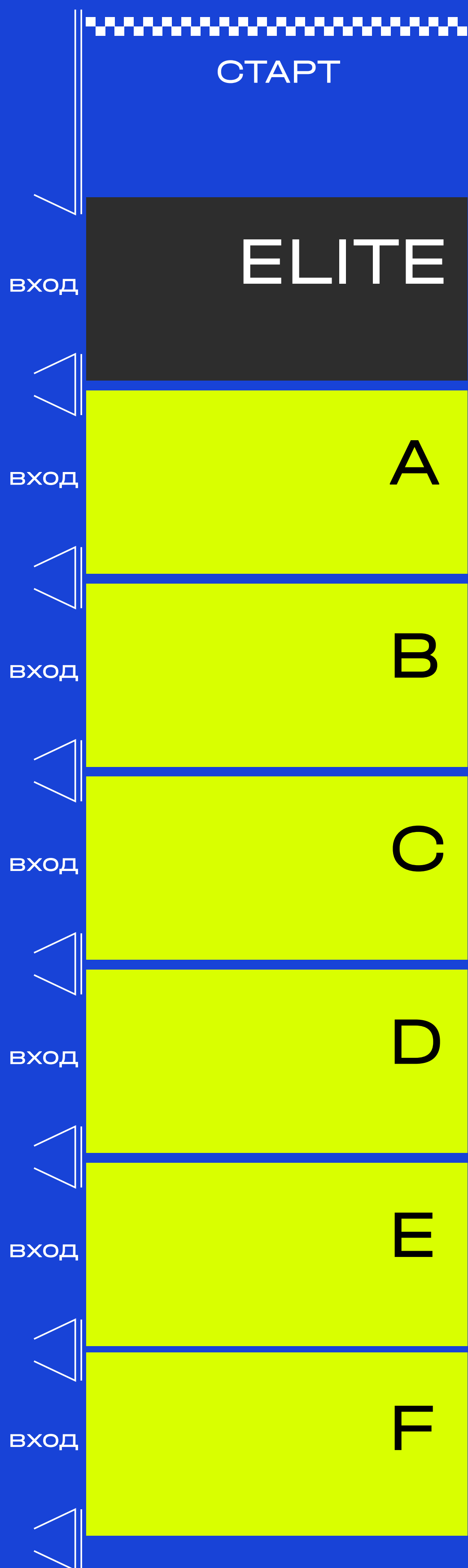

Чтобы все участники могли комфортно стартовать, мы разделили участников на стартовые кластеры в зависимости от их предполагаемого финишного времени на каждой дистанции.

Перед началом соревнования займите свое место в соответствующем кластере. К старту допускаются только спортсмены с выданными стартовыми номерами.



Буква (A, B, C, D, E, F) на вашем стартовом номере указывает на номер кластера, в котором вы должны построиться перед стартом.

В случае возникновения вопросов обращайтесь к волонтерам, находящимся у входа в стартовые кластеры.

Старт из несоответствующего кластера может привести к аннулированию результатов и дисквалификации участника.

Спортсмены-колясочники, участвующие на дистанциях 10 км, 21,1 км и 42,2 км, ожидают старта около стартовой арки. Построение в первый стартовый кластер производится только по команде организаторов.

# Элита

---

ELITE — отдельный стартовый кластер для спортсменов-любителей с подтверждённым квалификационным временем.

Квалификационное время для претендующих на включение в элитную категорию на дистанции 42 км 195 м и 21 км 97,5 м:

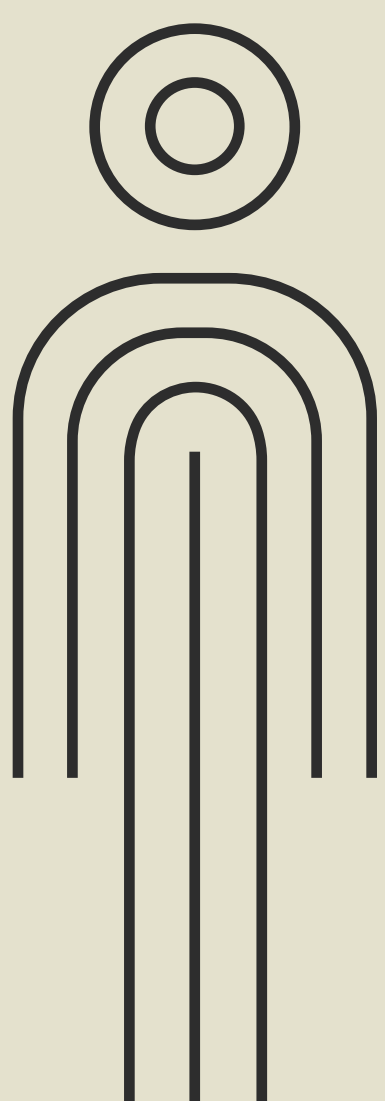

**ДО 2:50:00**  
на марафоне

**ДО 1:20:00**  
на полумарафоне

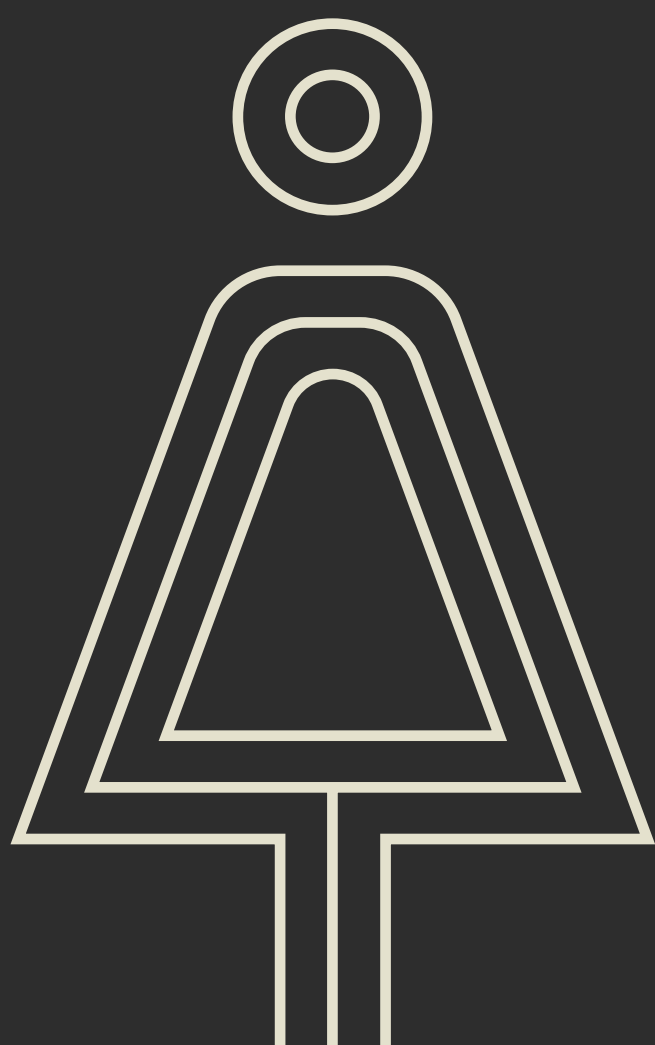

**ДО 3:50:00**  
на марафоне

**ДО 1:45:00**  
на полумарафоне

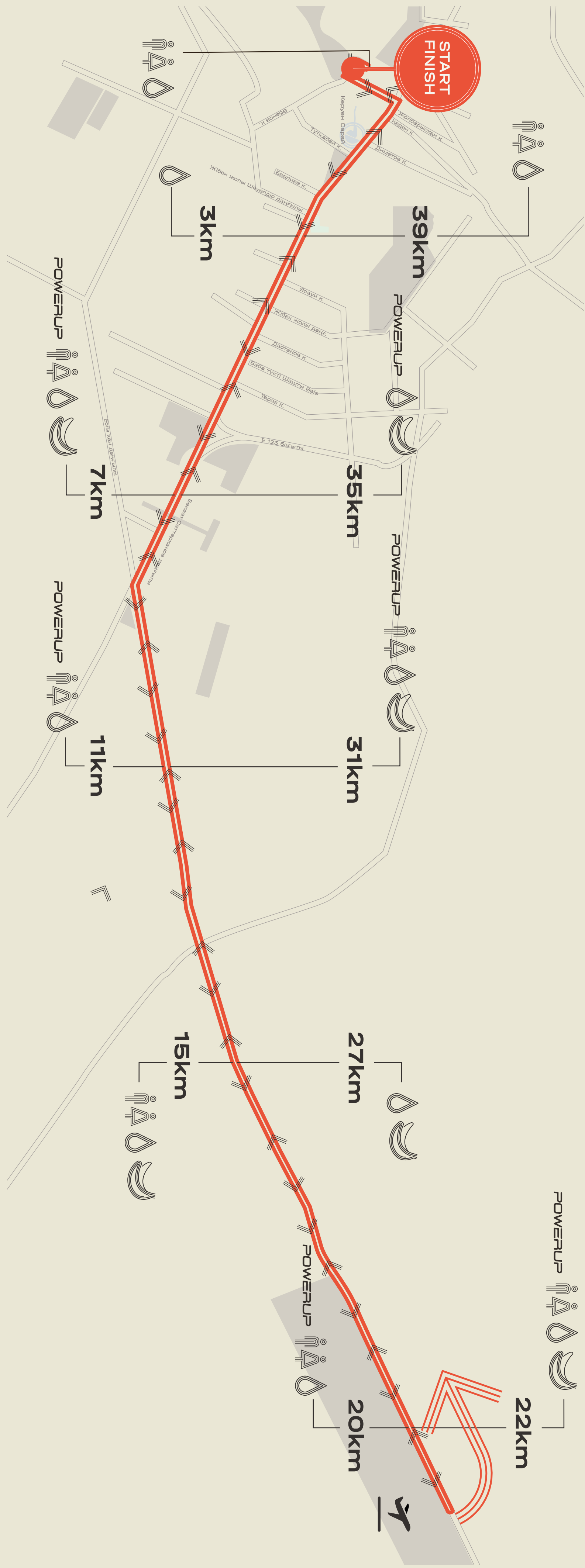

### Условные обозначения

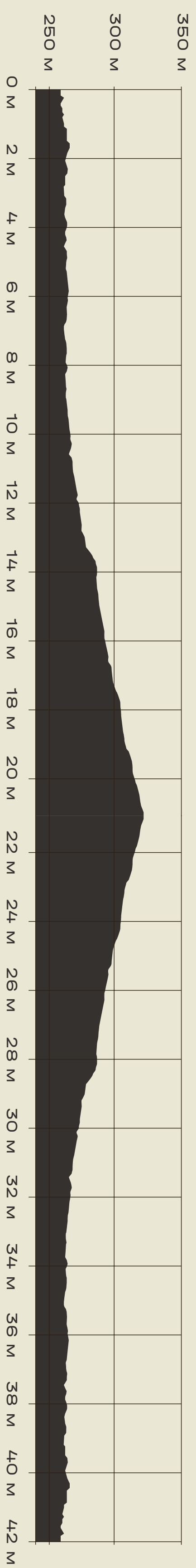
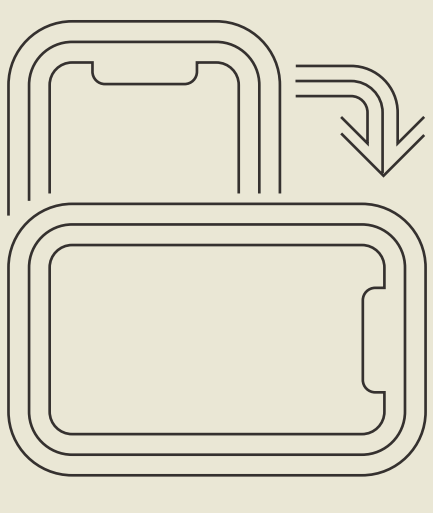

- PowerUp
- Пункт питания (гели, изотоники)
- Биотуалеты
- Пункт питания (бананы)
- Пункт питания (вода)
- Старт / Финиш
- Направление движения

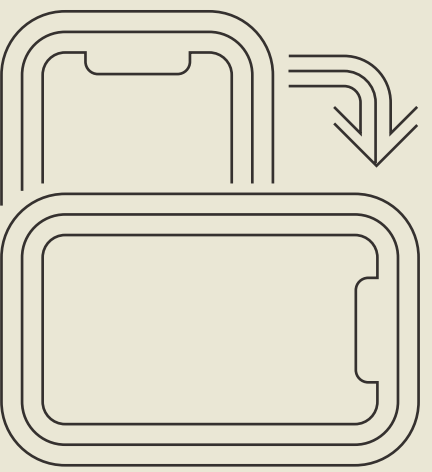

# Карта 21,1 км



## Условные обозначения



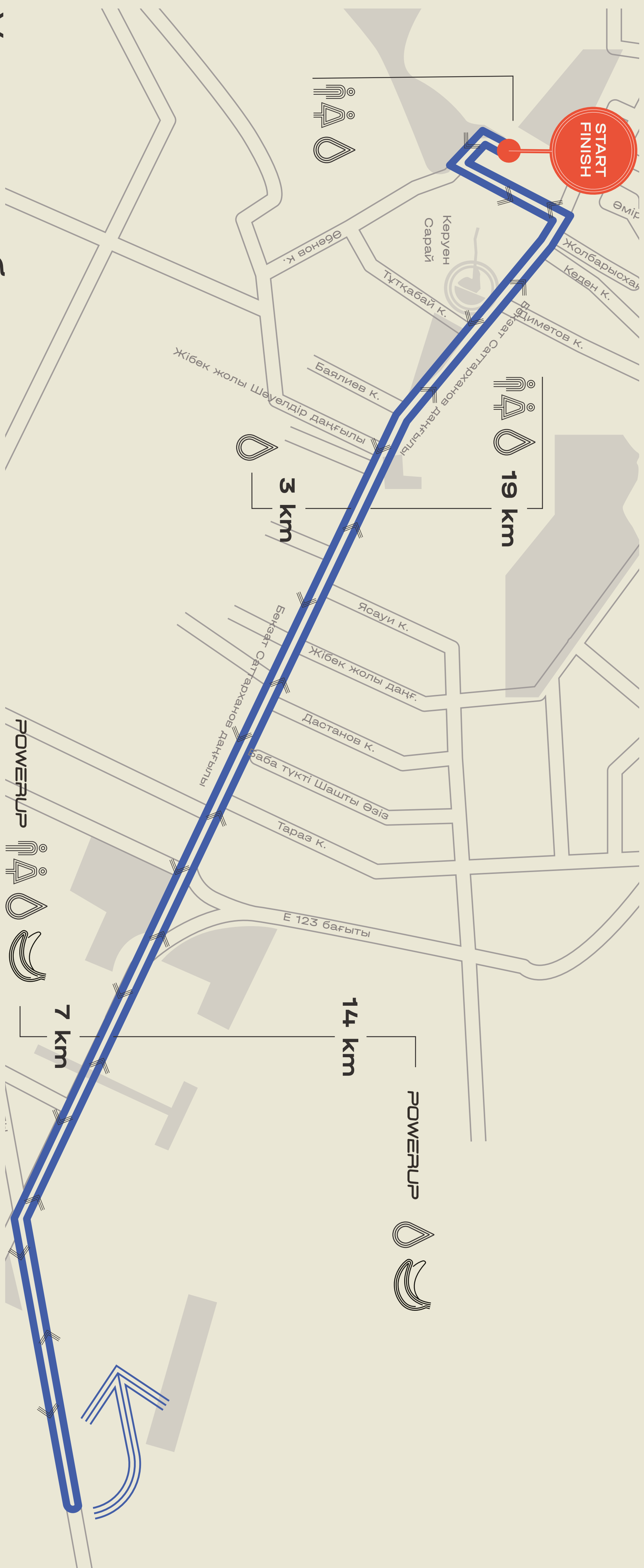
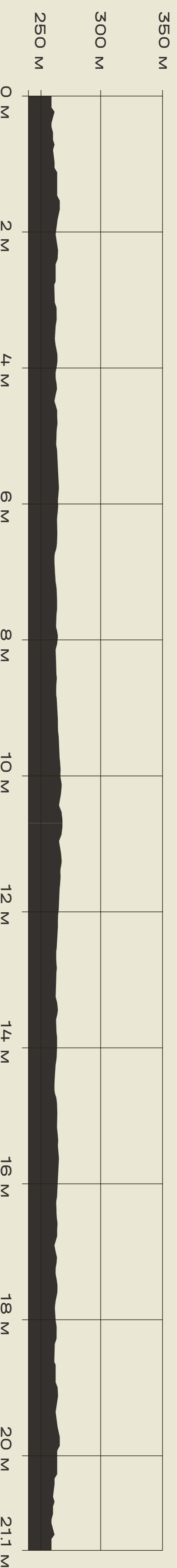



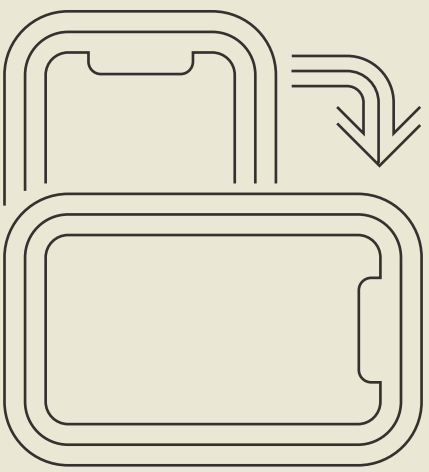

-  Пункт питания (гели, изотоники)
-  Пункт питания (бананы)
-  Биотуалеты
-  Пункт питания (вода)
-  Старт / Финиш
-  Направление движения



# Карта 10 км



## Условные обозначения

-  Биотуалетты
-  Пункт питания (бананы)
-  Пункт питания (вода)
-  Старт / Финиш
-  Пункт питания (гели, изотоники)
-  Пункт питания (бананы)
-  Пункт питания (вода)
-  Старт / Финиш
-  Направление движения

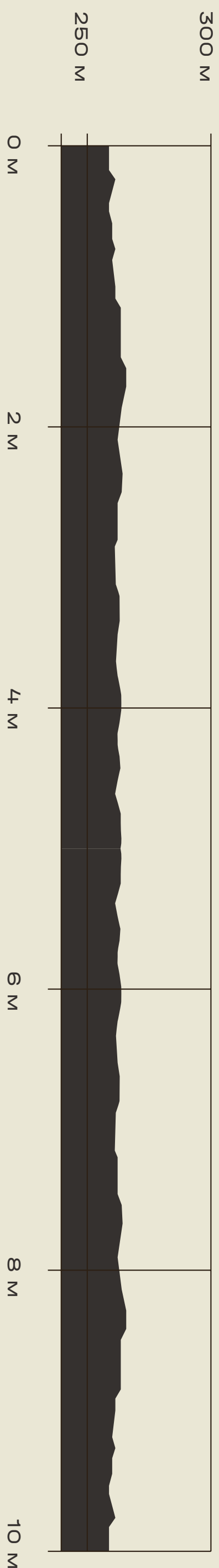



# Карта 3 км

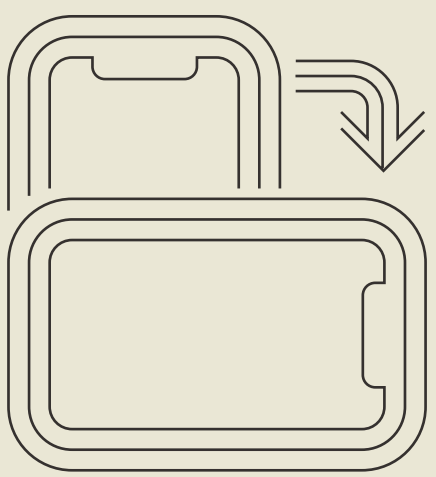

## Условные обозначения



Биотуалеты



Пункт питания (вода)



Направление движения



Старт / Финиш

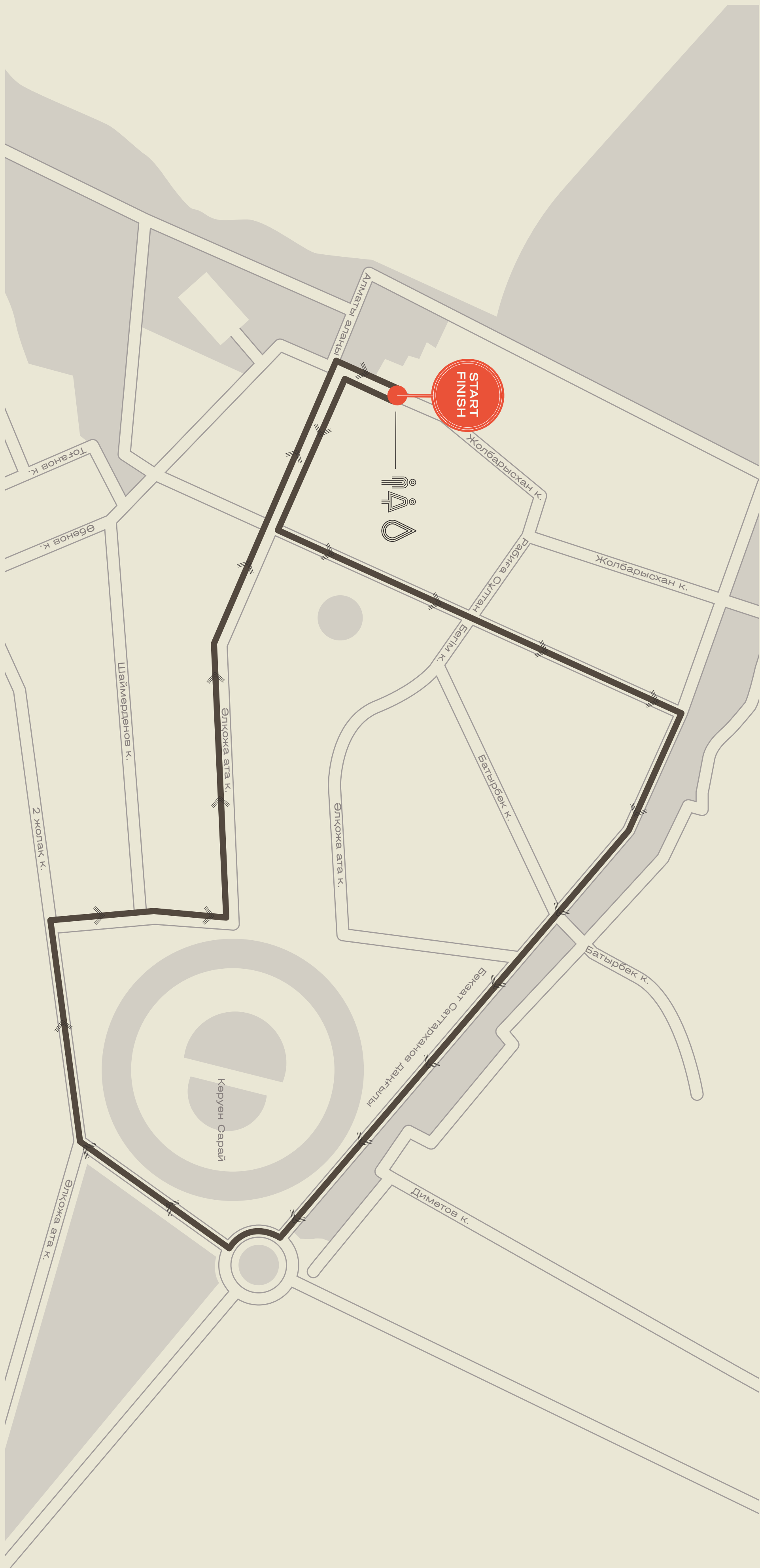

# Финиш

---

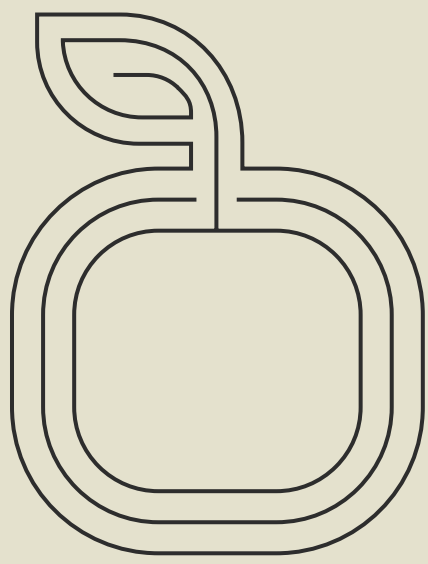

После финиша вас ждут медаль, яблоко и вода. Пожалуйста, не задерживайтесь на финише и сразу направляйтесь в стартово-финишный городок.

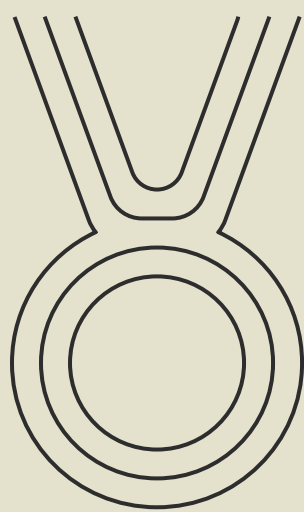

Покидайте финишную зону как можно быстрее, чтобы не мешать другим участникам завершать дистанцию. Если вам понадобится медицинская помощь, обратитесь к волонтерам или поднимите руку, чтобы привлечь внимание. Следуйте инструкциям организаторов.

# Стартово-финишный городок

---

После финиша вас ждет насыщенная развлекательная программа: выступление музыкальной группы, торжественная церемония награждения победителей.

В стартово-финишной зоне будет работать палатка для гравировки медалей, где вы сможете увековечить свой результат. Стоимость услуги – 2 000 тенге. Также будет доступен массаж за 2 500 тенге.

# Медицинская ПОМОЩЬ

---

Пункты медицинской помощи будут располагаться в стартово-финишном городке и на протяжении всей дистанции. При необходимости обращайтесь к медицинским работникам либо к организаторам или любому волонтеру за помощью, привлечите внимание окружающих вас людей.

Если вы захотите сойти с дистанции – остановитесь и отойдите на обочину, в конце колонны бегущих будет ехать машина. Дождитесь ее, она отвезет вас в финишный городок.

В ЭКСТРЕННОМ СЛУЧАЕ ВЫЗЫВАЙТЕ  
СКОРУЮ ПОМОЩЬ ПО НОМЕРУ

# 103

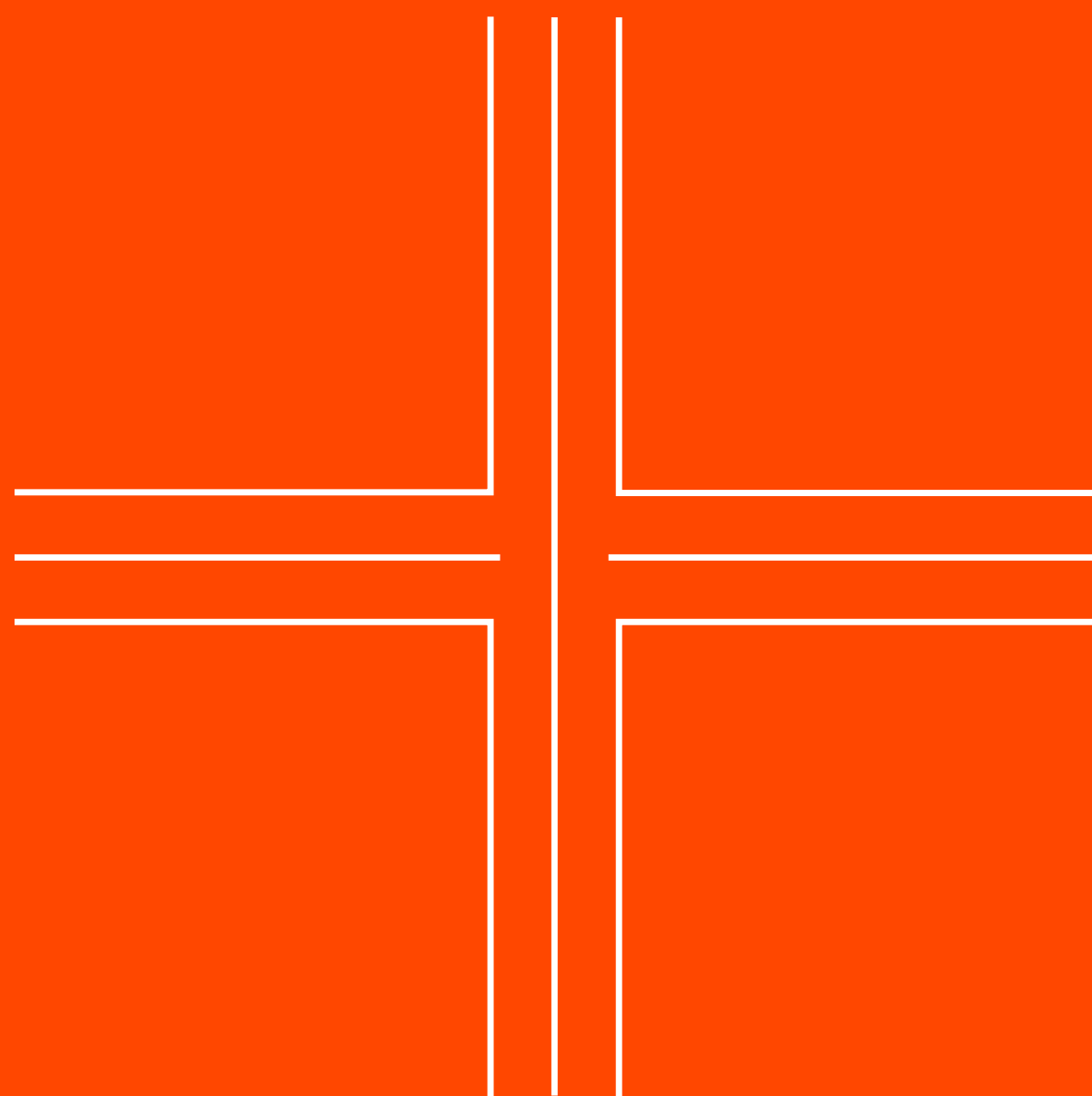

# Волонтеры

---



Сердце Turkistan Marathon – это волонтеры. Без них не состоится ни один забег. Они поддерживают бегунов, помогают на трассе и создают ту самую неповторимую атмосферу.

На предстоящем марафоне вас будут поддерживать более 400 волонтеров. Присоединиться к ним можно, подав заявку на сайте [almaty-marathon.kz](http://almaty-marathon.kz).

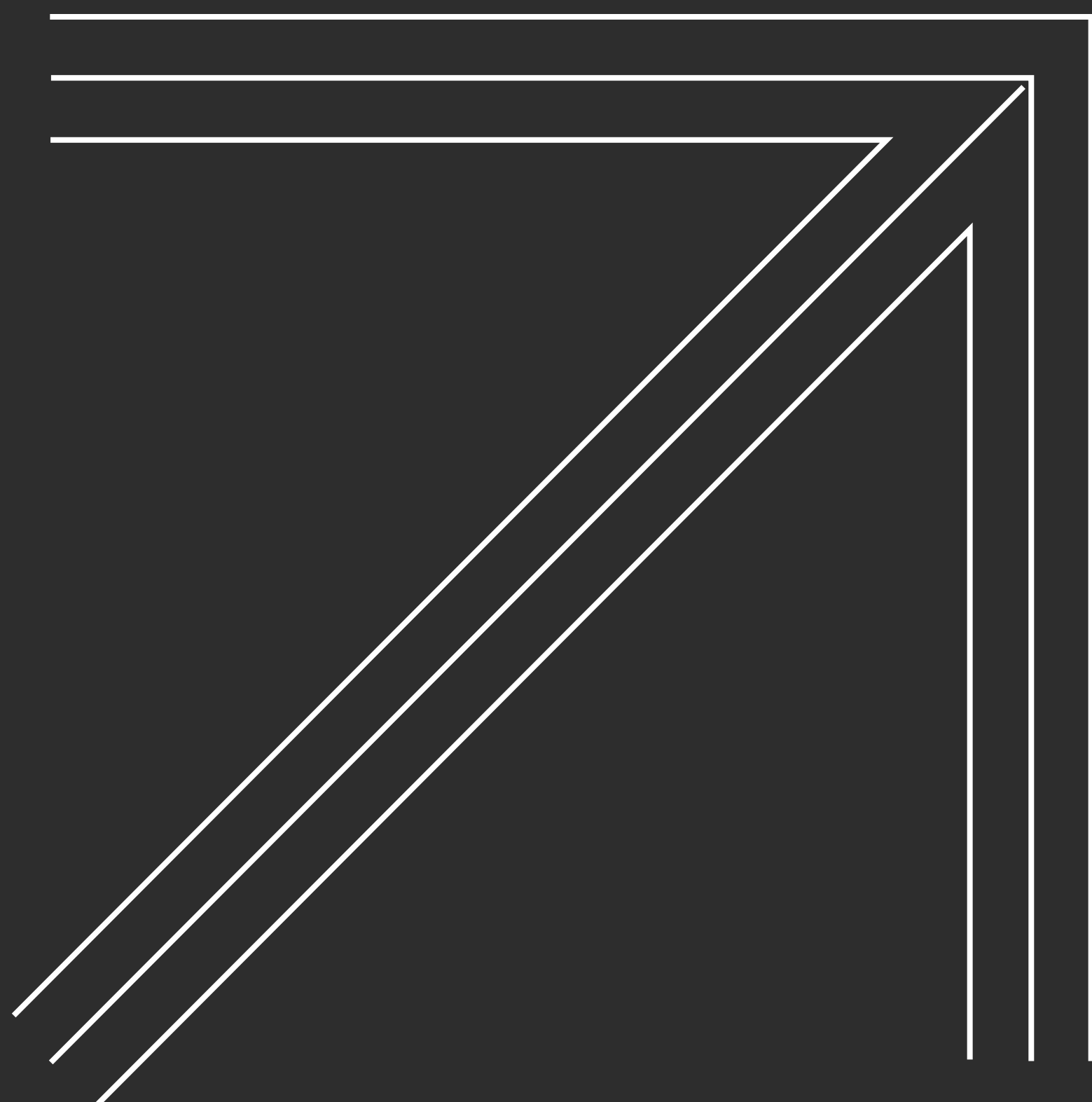



# Кодекс участника



*Будьте внимательны к другим спортсменам во время бега и на пунктах питания.*

*Не препятствуйте движению участников.*

## **СТАРТУЙТЕ В СВОЁМ КЛАСТЕРЕ**

Когда вы регистрируетесь для участия в забеге, запомните время, за которое вы планируете пробежать свою дистанцию. На старте участники забега делятся на группы – кластеры с разным финишным временем в зависимости от уровня подготовки участников. Это обеспечивает равные условия для всех и помогает избежать столкновений и травм.

## **СОБЛЮДАЙТЕ ВСЕ ПРАВИЛА**

Соревнуйтесь честно и избегайте запрещённых методов передвижения, таких как срезание дистанции или самокаты.

## **БУДЬТЕ ВНИМАТЕЛЬНЫ ВО ВРЕМЯ ЗАБЕГА**

Двигайтесь плавно, избегайте резких движений и уважайте личное пространство других участников.

## **БУДЬТЕ ВЕЖЛИВЫ НА ТРАССЕ И РЯДОМ С НЕЙ**

Пожалуйста, проявляйте уважение к бегунам и всем участникам процесса. Дайте другим возможность пользоваться пунктами питания без помех. Если вам нужно высморкаться или сплюнуть во время бега, используйте средства личной гигиены.

## **ОКАЖИТЕ ПОМОЩЬ, ЕСЛИ ОНА ТРЕБУЕТСЯ**

Если вы заметили, что кто-то нуждается в помощи, будьте добры – остановитесь и предложите свою поддержку. Ваша готовность помочь может оказаться критически важной для чьей-то жизни и здоровья.

## **БЕРЕГИТЕ ОКРУЖАЮЩУЮ СРЕДУ**

Соблюдайте чистоту трассы, заберите с собой свой мусор и сдайте его на переработку. В стартовом городке предусмотрены специальные мусорные баки. Будьте экологичными.

## **СЛЕДИТЕ ЗА СВОИМ СОСТОЯНИЕМ**

Следите за своим самочувствием и адекватно оценивайте свои силы. Перенапряжение и травмы могут привести к серьёзным последствиям для здоровья. Если вы плохо себя чувствуете – сойдите с дистанции. Помните: победа ценой собственного здоровья – это не победа.



# Кодекс участника

## СНИМИТЕ НАУШНИКИ

Будьте внимательны к звукам вокруг, сигналам и объявлениям. Наушники создают реальную опасность. Помните, что на Almaty Marathon бегут люди с разными возможностями. Отказ от наушников – это забота о безопасности всех участников.

## БЕГИТЕ В СВОЁМ ТЕМПЕ

Уступайте дорогу более быстрым бегунам, чтобы избежать заторов.

## ЗАПРЕЩЕНО:



ИСПОЛЬЗОВАТЬ СРЕДСТВА ПЕРЕДВИЖЕНИЯ, кроме тех, которые специально предусмотрены для спортсменов-колясочников.

УЧАСТВОВАТЬ В СОРЕВНОВАНИЯХ В НАУШНИКАХ.

ПОЛУЧАТЬ ПОМОЩЬ ОТ ТРЕТЬИХ ЛИЦ вне специально отведенных пунктов питания.

УЧАСТВОВАТЬ С ЖИВОТНЫМИ.

УЧАСТВОВАТЬ В СОРЕВНОВАНИЯХ В СОСТОЯНИИ АЛКОГОЛЬНОГО ИЛИ НАРКОТИЧЕСКОГО ОПЬЯНЕНИЯ.

ИСПОЛЬЗОВАТЬ ЛЮБЫЕ ПРЕДМЕТЫ, которые могут представлять опасность для других участников.

ПРЕПЯТСТВОВАТЬ ДВИЖЕНИЮ ДРУГИХ УЧАСТНИКОВ и нарушать порядок проведения соревнований.

**ЗА НАРУШЕНИЕ ПРАВИЛ УЧАСТНИК МОЖЕТ БЫТЬ ДИСКВАЛИФИЦИРОВАН.**

# Результаты

---

В каждый стартовый номер участника встроен электронный чип для фиксации финишного времени. Информация с чипа считывается, когда бегун пересекает линию старта, контрольные точки на трассе и финиш.

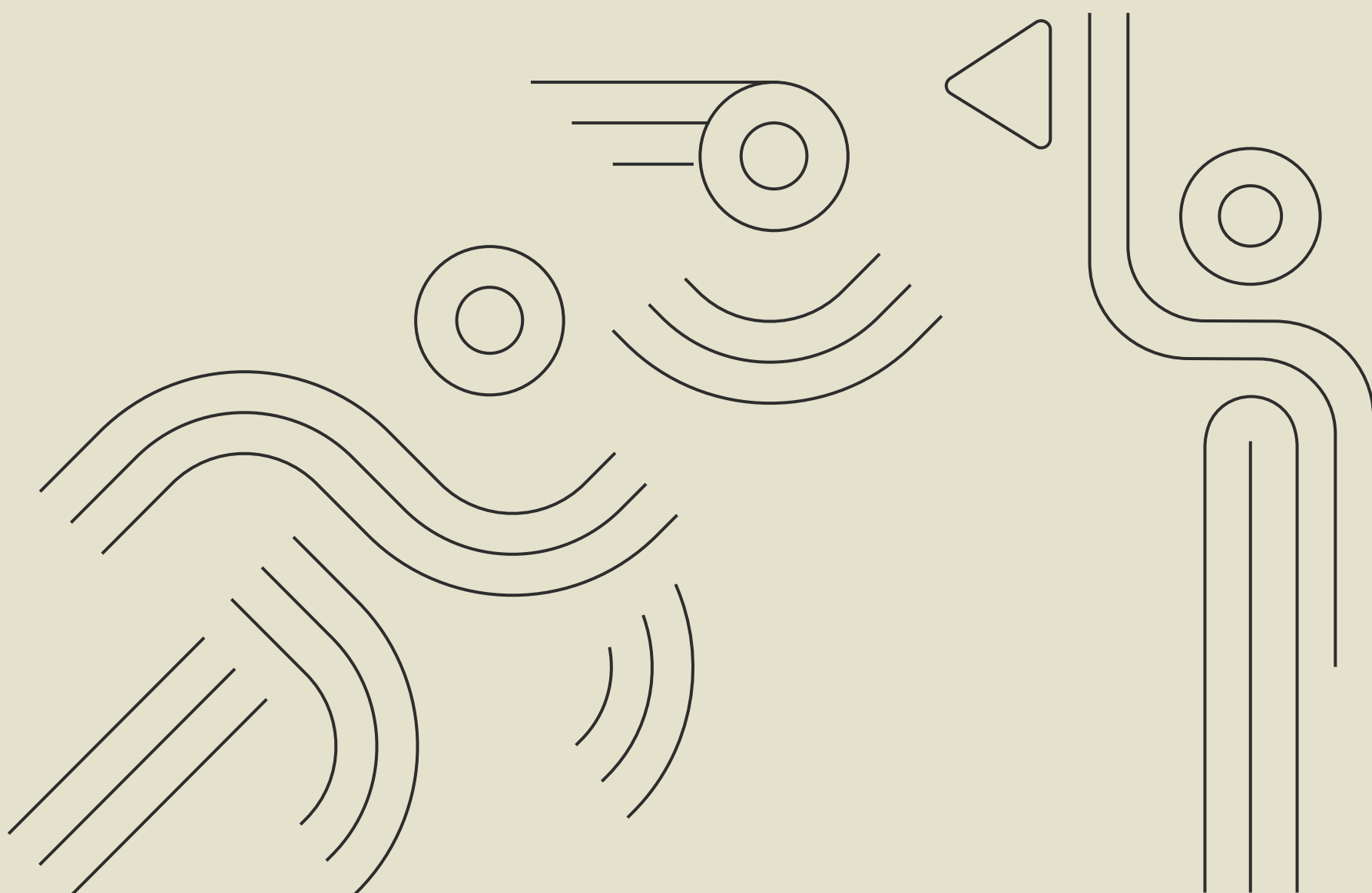

## ВАШ РЕЗУЛЬТАТ НЕ БУДЕТ ЗАФИКСИРОВАН И НЕ ОТОБРАЗИТСЯ НА САЙТЕ, ЕСЛИ:



вы начали старт не со своего кластера или опоздали на свой старт;

вы вышли на старт без стартового номера;

вы бежали под чужим стартовым номером;

ваш стартовый номер закрыт одеждой, рукой, вы бежали с ребенком или животным на руках (это запрещено!), закрыв номер в момент пересечения таймингового оборудования или финишной арки;

вы сократили дистанцию;

ваш стартовый номер или чип поврежден или порван.

## ВРЕМЯ УЧАСТНИКА ДЕЛИТСЯ НА 2 ТИПА: \_\_\_\_\_

**GUN TIME** — финишное время участника. Время от общего стартового залпа до пересечения финишных матов участником;

**CHIP TIME** — личное время участника. Время от пересечения бегуном стартовой линии до пересечения финишной полосы.

Распределение призовых мест происходит **ТОЛЬКО** по **ФИНИШНОМУ** времени. Все результаты можно посмотреть онлайн на сайте [almaty-marathon.kz](http://almaty-marathon.kz)

## ЛИМИТ ВРЕМЕНИ НА ПРОХОЖДЕНИЕ ДИСТАНЦИЙ: \_\_\_\_\_

42,2 км: \_\_\_\_\_ 6 часов.

3 часа.

2 часа.

21,1 км: \_\_\_\_\_ 40 минут.

10 км \_\_\_\_\_  
и скандинавская  
ходьба:

3 км \_\_\_\_\_  
(детская дистанция)

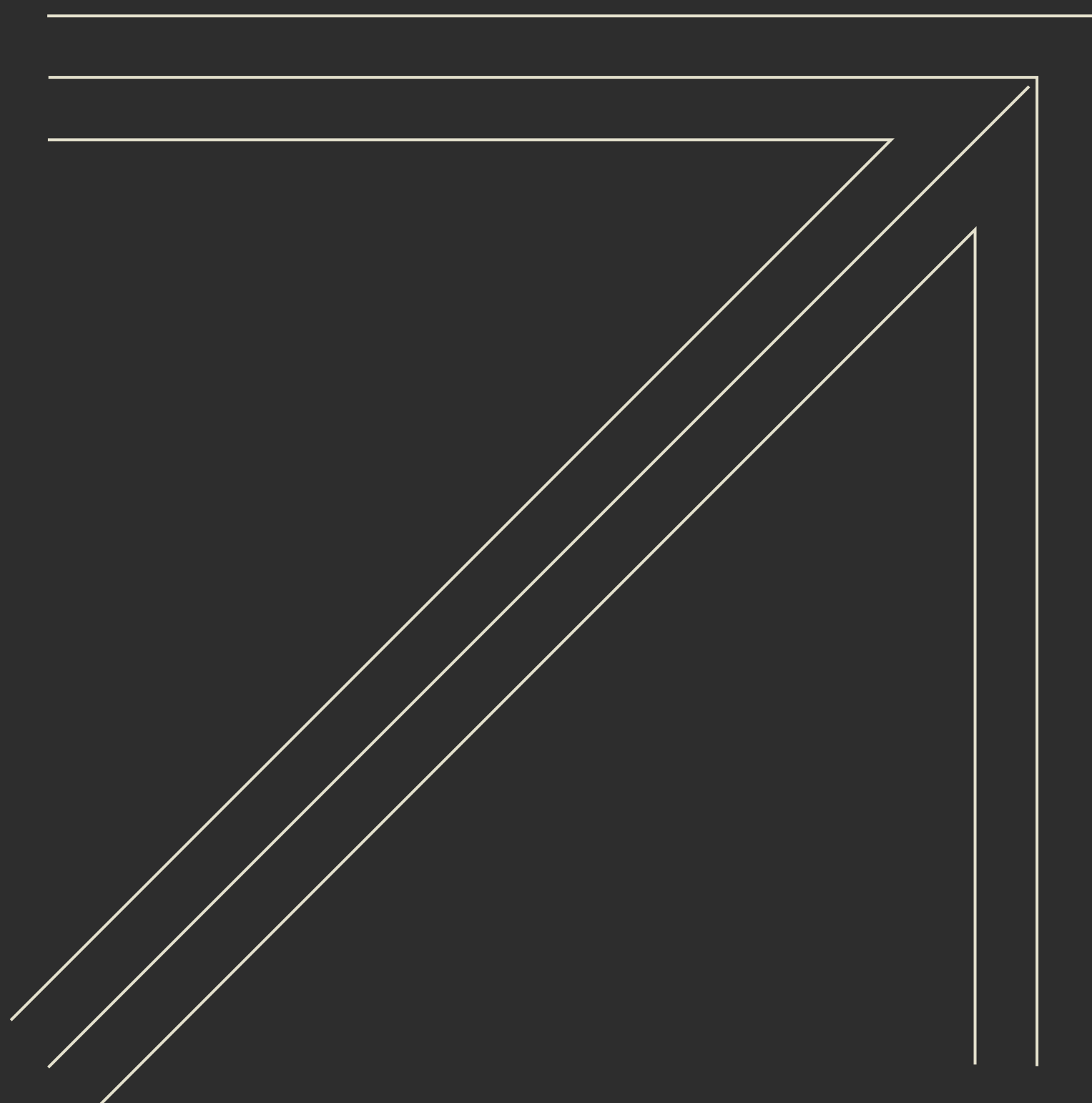



# Спорные ситуации

В случае спорной ситуации любой участник может подать официальный протест. Если вы считаете, что результат забега был зафиксирован неверно или стали свидетелем неспортивного поведения, напишите нам на электронную почту [info@almaty-marathon.kz](mailto:info@almaty-marathon.kz).

## В ПРОТЕСТЕ УКАЖИТЕ:

Свою фамилию и имя;

Дистанцию, на которой вы бежали;

В чем именно заключается спорная ситуация;

Доказательства (видео, фото, данные с GPS-трекера).

**ПРОТЕСТ ДОЛЖЕН БЫТЬ ПОДАН В ТЕЧЕНИЕ 2 ДНЕЙ ПОСЛЕ ОКОНЧАНИЯ СОРЕВНОВАНИЙ. МЫ РАССМОТРИМ ВАШУ ПРЕТЕНЗИЮ И ДАДИМ ОФИЦИАЛЬНЫЙ ОТВЕТ В ТЕЧЕНИЕ 24 ЧАСОВ.**

# Фотографии

Фото с Turkistan Marathon появятся в ближайшие дни на сайте [almaty-marathon.kz](http://almaty-marathon.kz), а также в официальных социальных сетях Almaty Marathon.

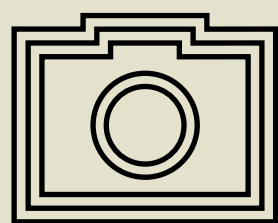
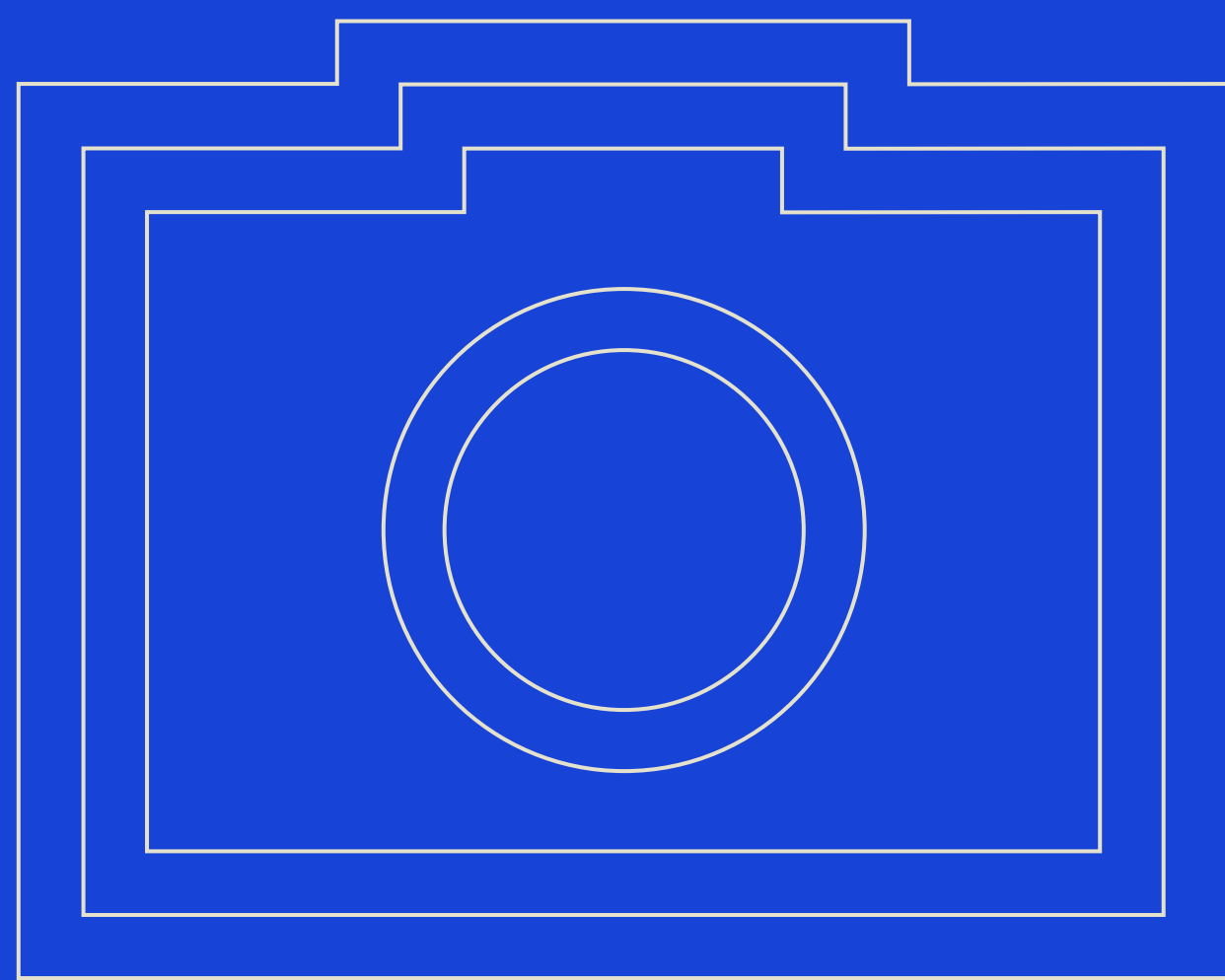

**ПОСМОТРЕТЬ ФОТО  
МОЖНО БУДЕТ ЗДЕСЬ**

Нажмите  
для перехода

# Контактная информация

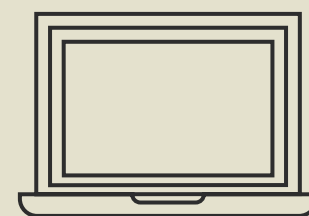

Сайт

[www.almaty-marathon.kz](http://www.almaty-marathon.kz)

Почта

[info@almaty-marathon.kz](mailto:info@almaty-marathon.kz)

Телефон

+7 (727) 311 51 85

## Социальные сети

Instagram

[@almatymarathon](#)

Facebook

[@almatymarathon](#)

Telegram

[@almatymarathon](#)

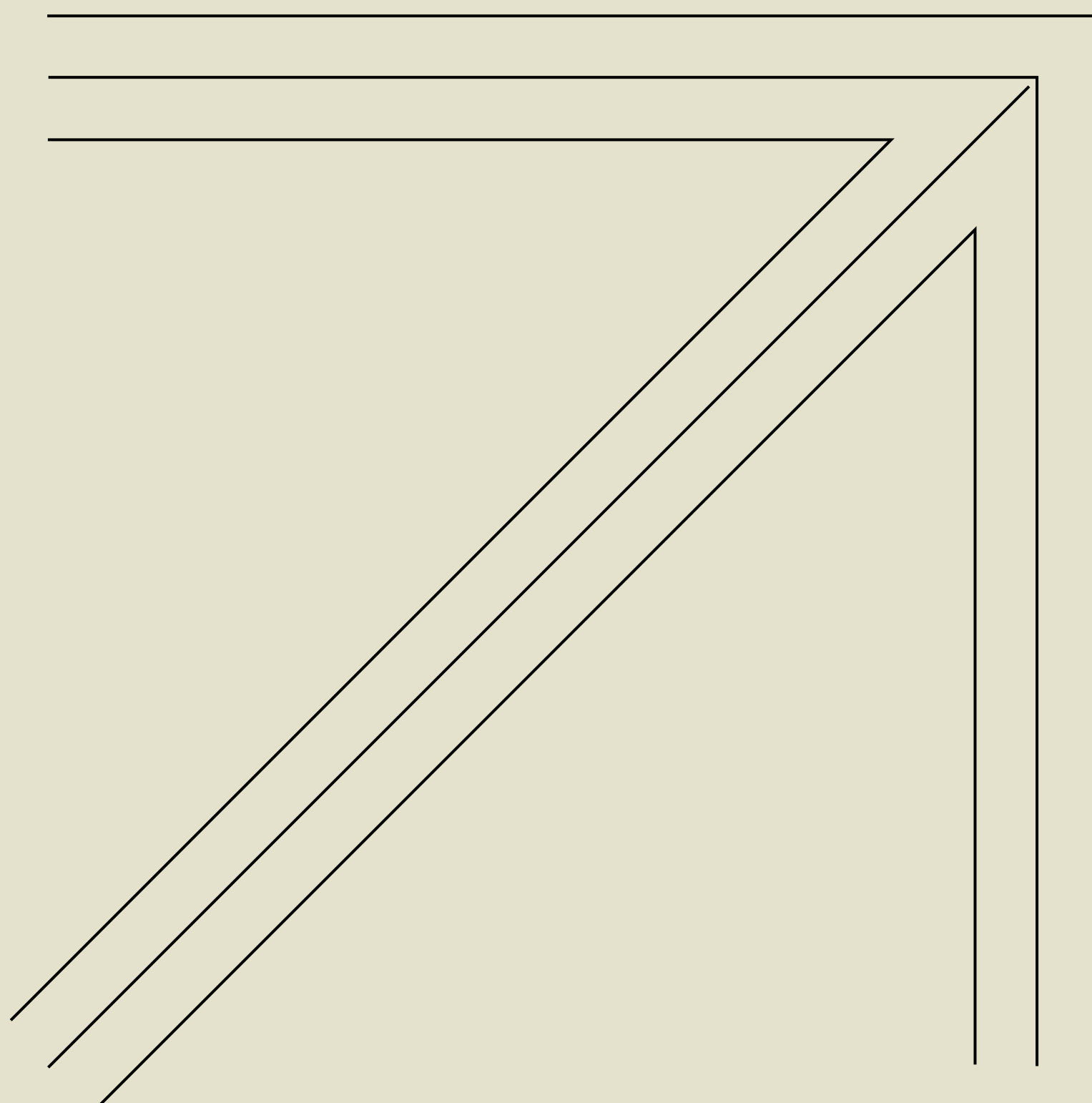

# Партнеры

ГЕНЕРАЛЬНЫЙ ПАРТНЕР



ALTEL 5G

ASTANA  
MOTORS

CHANGAN AUTO

POWERUP  
Почувствуй, что нет предела

MoreFITNESS



Vitalnan



WELEDA



FlyArystan



Иновациялық технологиялар медициналық орталығы  
Медицинский центр инновационных технологий  
CARDIOS

ASU

ОФИЦИАЛЬНЫЙ ВОДНЫЙ ПАРТНЕР

ОФИЦИАЛЬНЫЕ ИНФОРМАЦИОННЫЕ ПАРТНЕРЫ

TENGRI

VESTI.KZ  
— Живи спортом!

MASSAGET<sup>o</sup>

ИНФОРМАЦИОННЫЕ ПАРТНЕРЫ

sxodim

STEPPE

COMODE

weproject.media  
WE

mystart



2GIS

город  
24

ОФИЦИАЛЬНЫЙ ТЕЛЕВИЗИОННЫЙ ПАРТНЕР

HTK

MYD  
PRODUCTION

ОФИЦИАЛЬНЫЙ РЕКЛАМНЫЙ ПАРТНЕР

TURKISTAN

MARATHON 2024



# Kaspi.kz

## Super App #1 In Kazakhstan

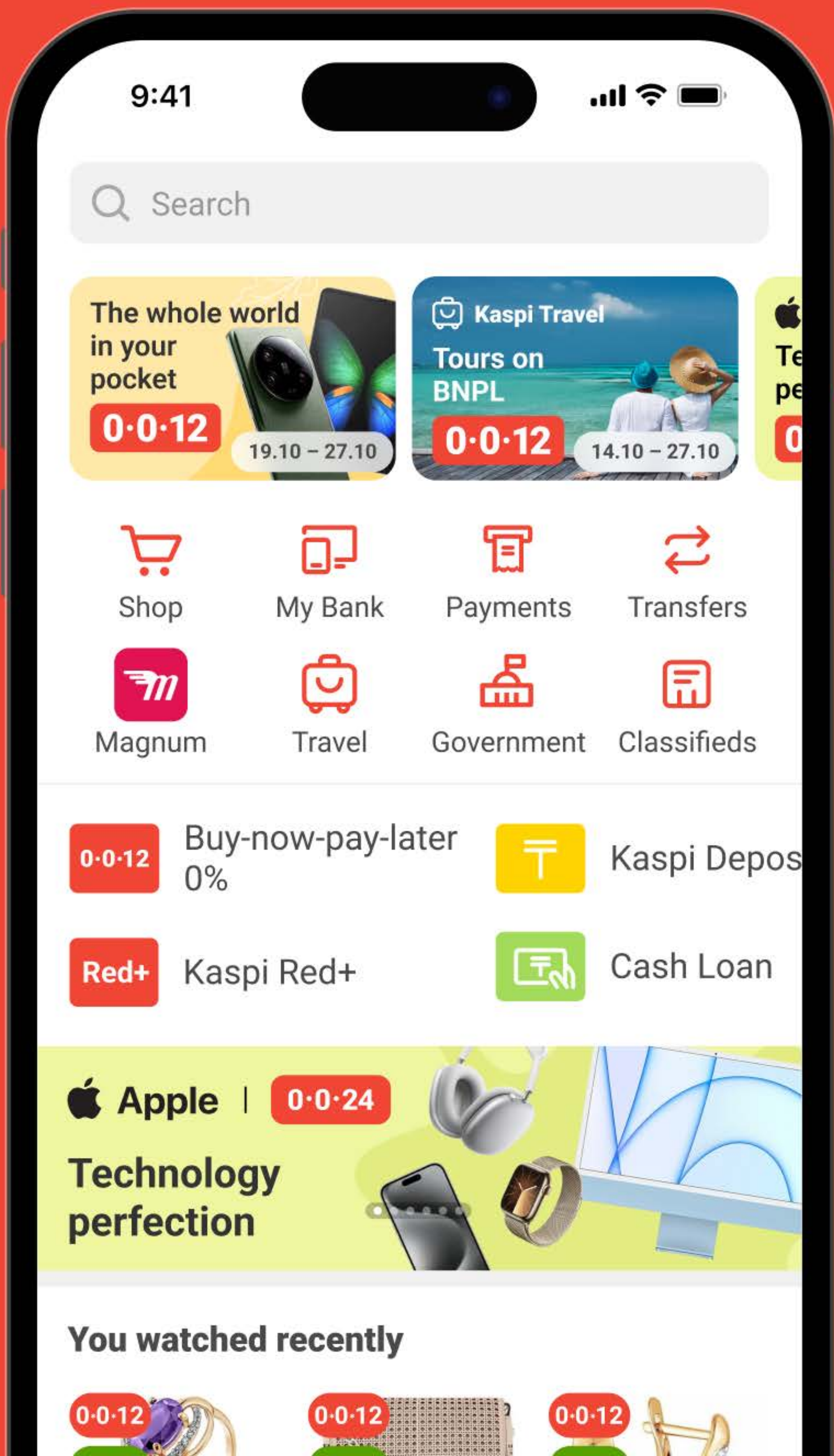

# About the event



2012

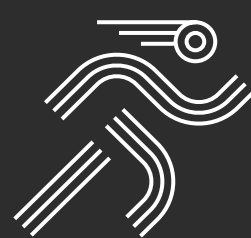

The first «Almaty Marathon,» known as the «Charity Marathon Courage to Be the First,» was organized, with **2,500 PARTICIPANTS.**

2013



Almaty Marathon joined the Association of International Marathons and Distance Races (AIMS), which includes over **400 MARATHONS IN 120 COUNTRIES.**

2014

2015

2016

2017

2018



The routes and courses of Almaty Marathon were modified and **RE-CERTIFIED** according to IAAF standards.

2019

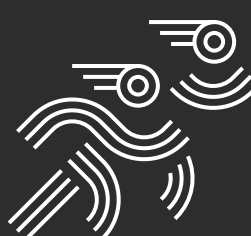

A record number of **PARTICIPANTS—17,000**

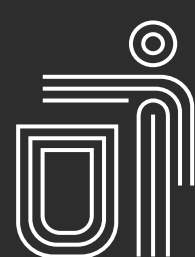

A waste separation system was implemented, and on average, each marathon collects:

**412 KG OF PLASTIC, 211 KG OF CARDBOARD, 93 KG OF POLYETHYLENE, AND 45 KG OF ALUMINUM.**

2020

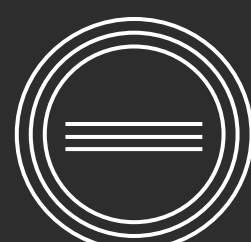

Almaty Marathon 2020 was **CANCELED** due to the onset of **THE CORONAVIRUS PANDEMIC.**

2021

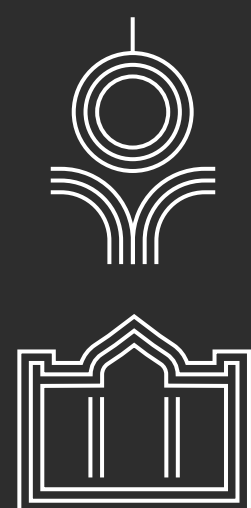

Almaty Marathon has expanded beyond the city, with the first-ever successful half-marathon in **ASTANA** and marathon in **TURKESTAN.**

2022

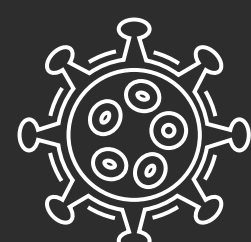

**THE FIRST MASS START** of Almaty Marathon after the coronavirus pandemic.

2023

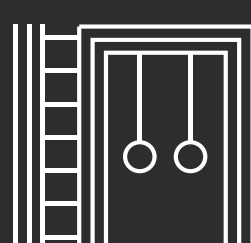

We raised a record **65,5 MILLION TENGE** to fund 8 charitable projects for over **1,377 CHILDREN.**

# Prize fund

---

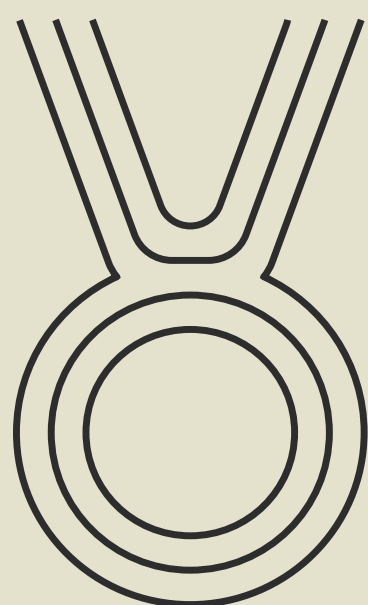

## 42.2 KM (ABSOLUTE CATEGORY)

1 <sup>st</sup> place	_____	KZT 850 000
2 <sup>nd</sup> place	_____	KZT 750 000
3 <sup>rd</sup> place	_____	KZT 650 000

## 21,1 KM (ABSOLUTE CATEGORY)

1 <sup>st</sup> place	_____	KZT 550 000
2 <sup>nd</sup> place	_____	KZT 450 000
3 <sup>rd</sup> place	_____	KZT 400 000

## 10 KM (18+)

1 <sup>st</sup> place	_____	KZT 70 000
2 <sup>nd</sup> place	_____	KZT 50 000
3 <sup>rd</sup> place	_____	KZT 40 000

## 10 KM (15-17 YEARS OLD)

1 <sup>st</sup> place	_____	KZT 70 000
2 <sup>nd</sup> place	_____	KZT 50 000
3 <sup>rd</sup> place	_____	KZT 40 000



Cash prizes will be transferred to your bank account.

To claim the prize, please submit your account details in the form of a bank statement to [info@almaty-marathon.kz](mailto:info@almaty-marathon.kz).

---



# Distribution of starter kits

## Timing

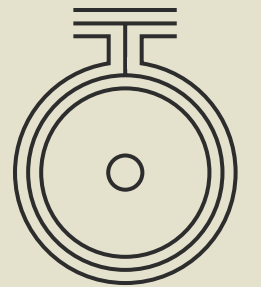

25-26 SEPTEMBER

10:00 — 20:00

ADDRESS:

Bekzat Sattarkhanov ave. 25A



EXPO ON THE MAP

(click to go)



## Documents:

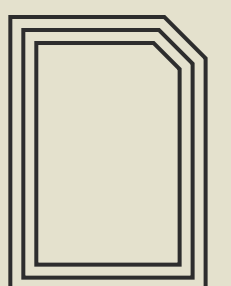

ID / Pasport

Health Acknowledgement



# Important information about BIB number

- 1** **KEEP THE NUMBER IN A SAFE PLACE** until the start of the competition. Avoid moisture and deformation to protect the chip.
- 2** **FILL OUT THE QUESTIONNAIRE FULLY AND LEGIBLY.** Your details are needed to provide medical care if necessary.
- 3** **ATTACH THE NUMBER TO THE FRONT** so it is clearly visible. Use pins or a special belt.
- 4** **DO NOT HIDE THE NUMBER WHEN FINISHING.** This may prevent the reading of the chip and cause the result to be lost.
- 5** **THE NUMBER MUST BE VISIBLE THROUGHOUT THE TRACK.**
- 6** **IT IS PROHIBITED TO TRANSFER THE NUMBER.** Otherwise, it will result in disqualification.





# The scheme of the start and finish area



Дәретханалар  
Туалеты  
Toilets



Сақтау камерасы  
Камера хранения  
Locker room



Дәрігерлер  
Медики  
Medical personnel



Су ішу орны  
Пункт воды  
Water station



Нақыштама  
Гравировка  
Medal engraving



Сахна  
Сцена  
Stage



Қоқыс  
Мусор  
Waste



Массаж  
Massage



Алма  
Яблоко  
Apple



Медальдар  
Медали  
Medals



Промо  
аймақтар  
Промо-зоны  
Promo-zones



Киінетін бөлме  
Раздевалка  
Changing room



Info



Сөре  
Старт  
Start

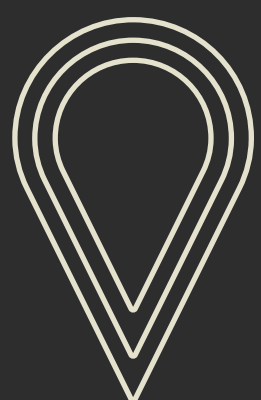

THE START AND FINISH  
AREA ON THE MAP

(click to go)

# Timing

---

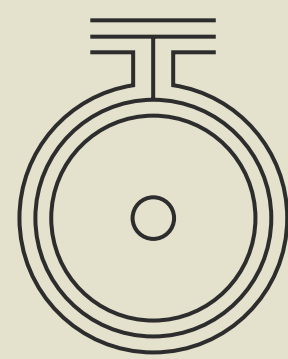

6:30	Opening of the starting-finish area
7:20	Warm-up for the 3 km distance
7:25	Line-up for the 3 km distance
7:30	Start for the 3 km distance
8:05	Warm-up for the 42.2 km, 21.1 km, 10 km and Nordic walking
8:10	Line-up for the 42.2 km, 21.1 km, 10 km and Nordic walking
8:20	Start for the 42.2 km distance
8:25	Start for the 21.1 km distance
8:40	Start for the 10 km distance and Nordic walking
9:00	3 km distance award ceremony
9:40	10 km distance (age groups) award ceremony
10:50	21.1 km distance (overall) award ceremony
11:40	42.2 km distance (overall) award ceremony
12:40	42.2 km distance (overall) award ceremony
14:20	Finish zone closure
14:30	Official closing

---

\* The timing of the event may shift

# LOCKER ROOM

(ABBREVIATED LR)



Working hours: 06:30-14:30  
Location: VISIT CENTRE TURKISTAN,  
53 A Amir Timur st.

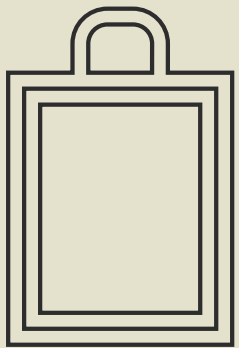

Only belongings packed in the Turkistan Marathon 2024-branded bags or in your own bags are accepted. Oversized bags, suitcases, sports bags and backpacks are not accepted.

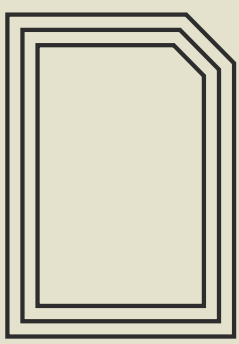

A sticker for your locker is provided after handing over the bag. A number on the sticker may NOT match your BIB number.



Do not leave valuable and fragile things in the locker. We recommend taking them with you (for example, car keys, cell phone) or leaving them with the fans accompanying you.



**YOUR BELONGINGS  
ACCEPTANCE  
AND ISSUE POINT:**  
Start and Finish Area,  
VISIT CENTRE TURKISTAN,  
53 A Amir Timur st.

**WORKING HOURS  
LOCKER ROOM:**  
06:30 - 14:30

# BIB NUMBER

123

Only athletes with the Turkistan Marathon 2024's BIB numbers are admitted to the competition.



## ALPHABETICAL MARKING OF CLUSTERS

The letter (A, B, C, D, E, F) on your BIB number indicates the cluster you should join to line up for the start.

## COLOUR

The colour of your BIB number indicates your distance and your start cluster.

## NAME BIB NUMBER

The name of the participant is indicated at the bottom of the BIB number.

## NUMBER

The number is assigned according to the age category.

(In case of passing the registration before 02.09.2024).

ALMATY MARATHON

ЖЕДЕЛ ХАБАРЛАСУ НӨМІРІ | КОНТАКТ ДЛЯ ЭКСТРЕННОЙ СВЯЗИ | EMERGENCY CONTACT INFORMATION  
АТЫ | ИМЯ | NAME \_\_\_\_\_  
ТЕЛЕФОН НӨМІРІ | НОМЕР ТЕЛЕФОНА | PHONE NUMBER \_\_\_\_\_

МЕДИЦИНАЛЫҚ АҚПАРАТ  
Сіз жасаған биіктік білуіңізге және денсаулығыңыздағы нәтижелерді жауыңыздағы сураңыз (мысалы, диабет немесе жүрек аурулары)  
ӨЗІНДІК, ҚАН ТОВАНЫЗ БЕН РЕВУС-ФАКТОРЫҢЫЗДЫ БЕЛГІЛЕҢІЗ

МЕДИЦИНСКАЯ ИНФОРМАЦИЯ  
Здесь вы можете написать о каких-либо проблемах со здоровьем, о которых мы должны знать (например, диабет или проблемы с сердцем)  
ОБВЕДИТЕ ВАШИ ГРУППЫ КРОВИ И РЕВУС-ФАКТОР

МЕДИЦИНСКАЯ ИНФОРМАЦИЯ  
Here you fill any medical conditions or health problems that we should know about (e.g. diabetes or heart conditions)  
CIRCLE YOUR BLOOD TYPE AND RH FACTOR

ОС(1) А(11) ВС(11) АВ(1V) RH- RH+

НӨМІРІҢІЗДІ КЕУДЕНІЗГЕ ТІРКЕҢІЗ!  
Немді жарыс сәтінде мергенге дейін керініп тұруы керек!  
Немді бірте-бірте және майыстырмалы!  
Майыстырылған чип дұрыс нәтижені көрсетпей, мүмкін!

ПРИКРЕПИТЕ ВАШ НОМЕР НА ГРУДИ!  
Номер должен быть виден от старта до финиша!  
Не складывайте и не сгибайте номер!  
Поврежденный чип не гарантирует правильную запись результатов!

BIB MUST BE WORN ON FRONT OF CHEST!  
Bib must be visible from start to finish!  
Do not fold or bend this bib in any way!  
In case of damaged timing device the results may not be recorded!

Фотосуретті мына жерден көре аласыз.  
Фотосуретті мына жерден көре аласыз.  
You can view the photo here.

BIB HERE  
25

ALMATY MARATHON 2024 НӨТИЖЕЛЕРІ | РЕЗУЛЬТАТЫ ALMATY MARATHON 2024 | ALMATY MARATHON 2024 RESULTS  
Жарыс нәтижелері almaty-marathon.kz сайтында 24 сағат ішінде жүктеледі.  
Все результаты будут опубликованы на сайте almaty-marathon.kz в течение 24 часов после мероприятия.  
All results will be posted on the website almaty-marathon.kz with in 24 hours after the event.

## BIB-TAG

The chip records your control points and your results.

# START CLUSTER

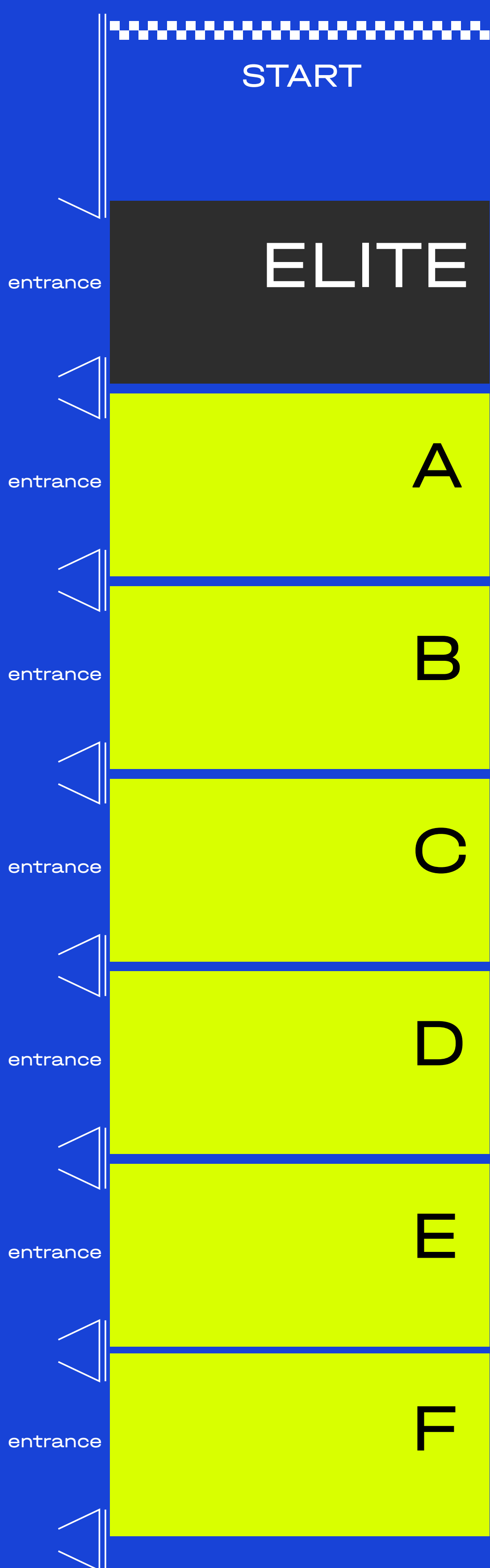

To help all the participants start comfortably, we have divided all of you into start clusters according to your expected finish time for each of the distances.

Before the competition begins, take your place in the appropriate cluster. Only runners with issued BIB numbers are allowed in the start area.



The letter (A, B, C, D, E, F) on your BIB number indicates the cluster you should join to line up for the start.

If you have any questions, please contact any volunteer at the entrance to the start clusters.

Starting from an inappropriate cluster will result in the annulment of results and disqualification of the participant.

Wheelchair athletes participating in the 10-km, 21-km and 42-km distances shall wait for their start at the start arch. Lineup for the first start cluster is possible only after appropriate instructions from the organisers.

# Elite

---

is a separate start cluster for amateur athletes with pre-confirmed qualification time.

Applicants for the elite category of 42.2 km and 21.1 km shall have the following qualification time:

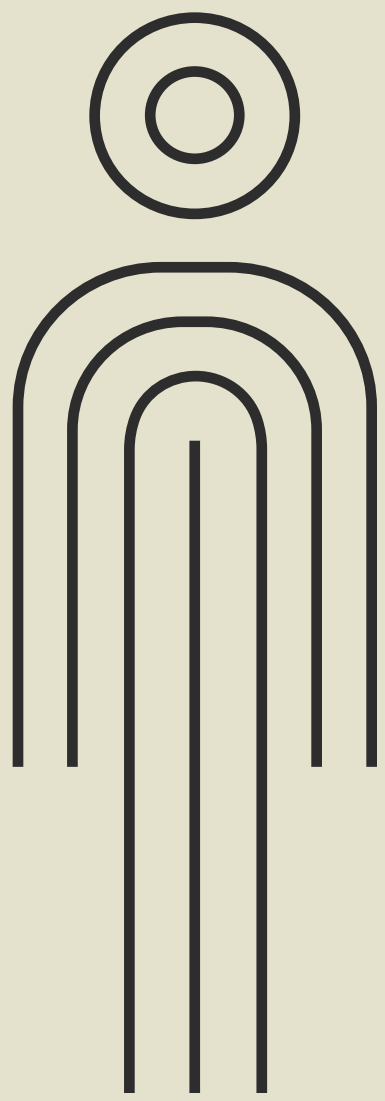

**AT MOST**  
**2:50:00**  
for marathon

**AT MOST**  
**1:20:00**  
for half marathon

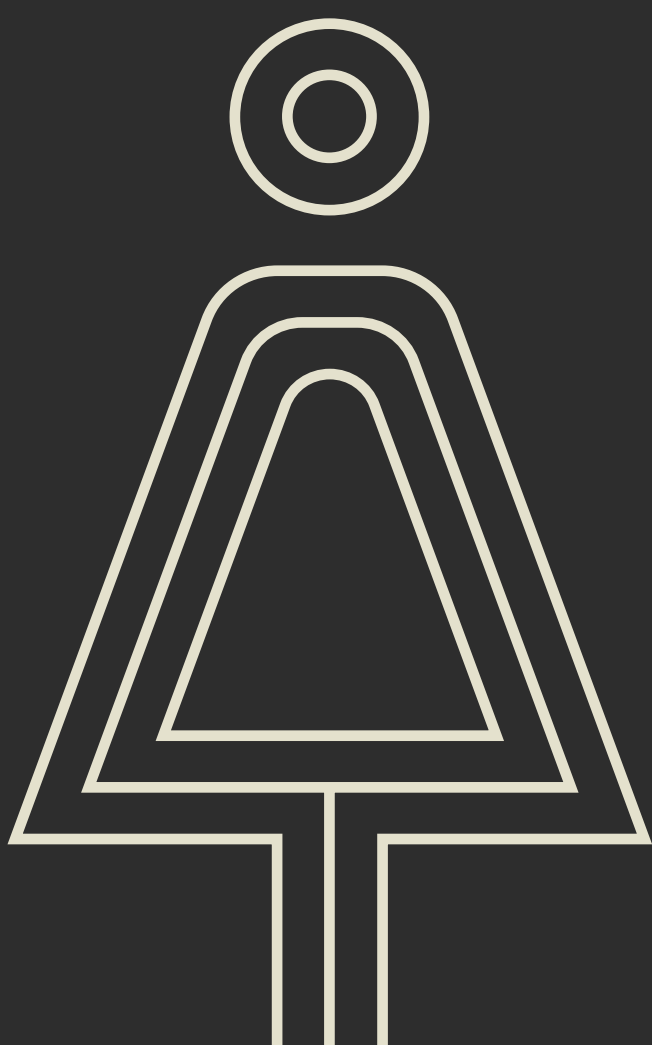

**AT MOST**  
**3:50:00**  
for marathon

**AT MOST**  
**1:45:00**  
for half marathon

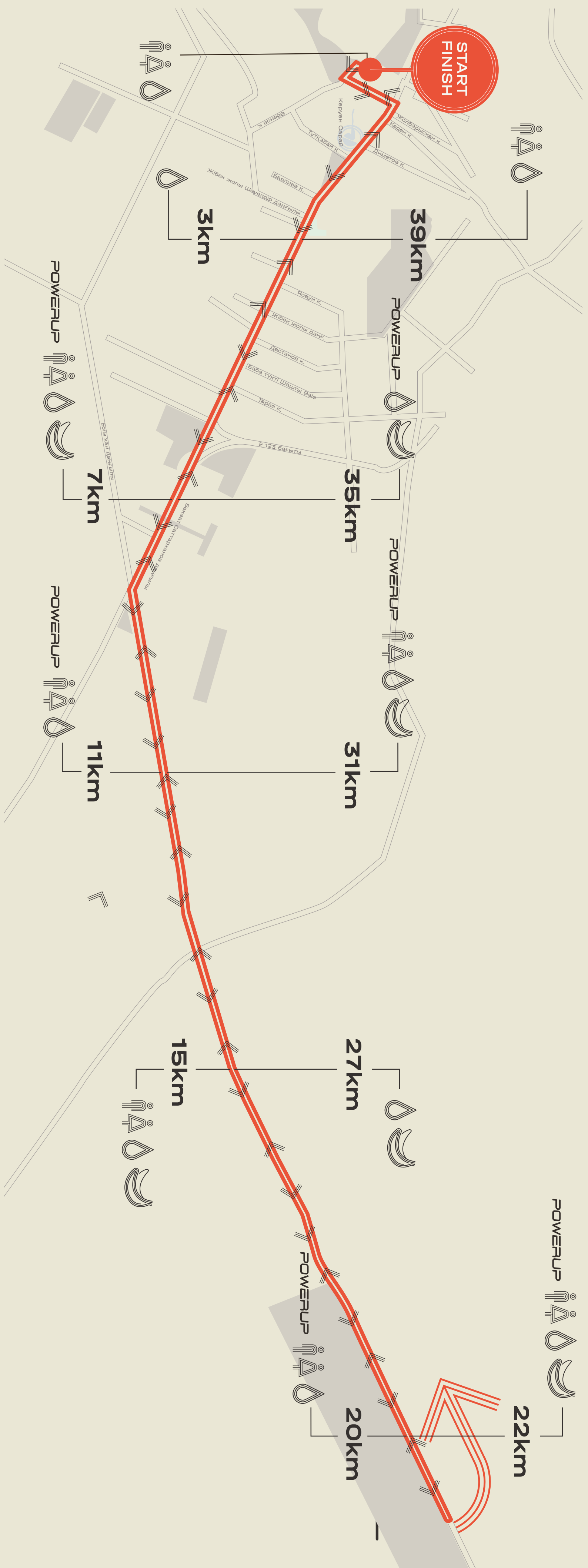

### Symbols



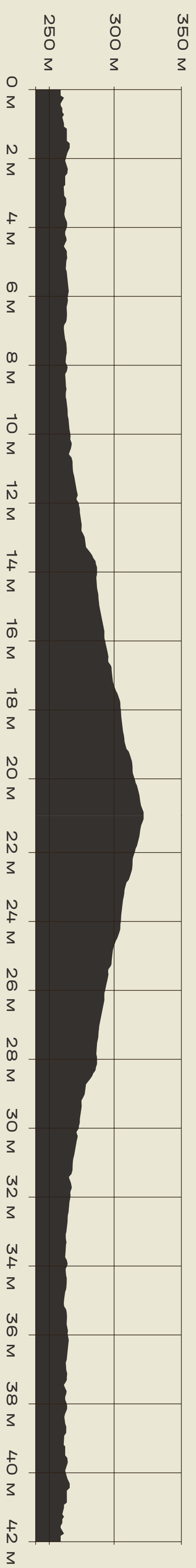
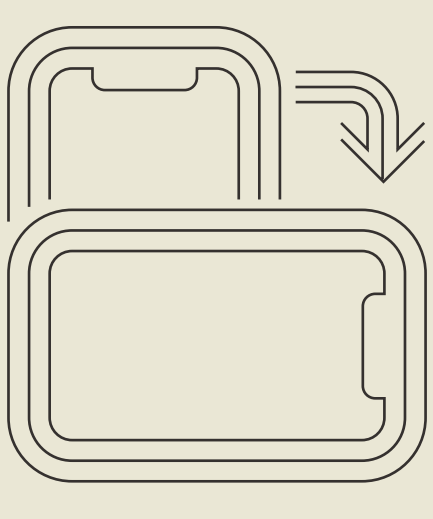

- POWERUP** Aid stations (gels, isotonicics)
- POWERUP** Aid stations (bananas)
- POWERUP** Water point
- POWERUP** Toilets
- START FINISH** Start/finish
- Direction of movement**

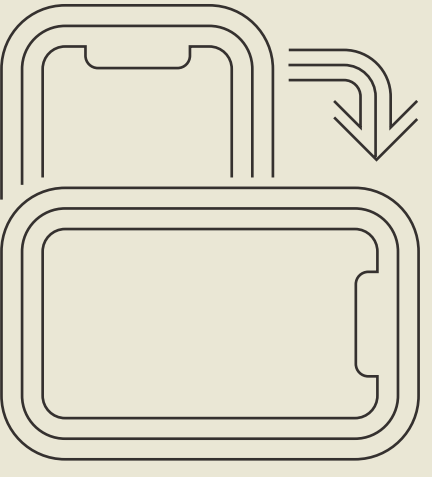

# Map 21,1 km



## Symbols

- POWERUP** Aid stations (gels, isotonic)
-  Toilets
-  Aid stations (bananas)
-  Water point
-  Start/finish
-  Direction of movement

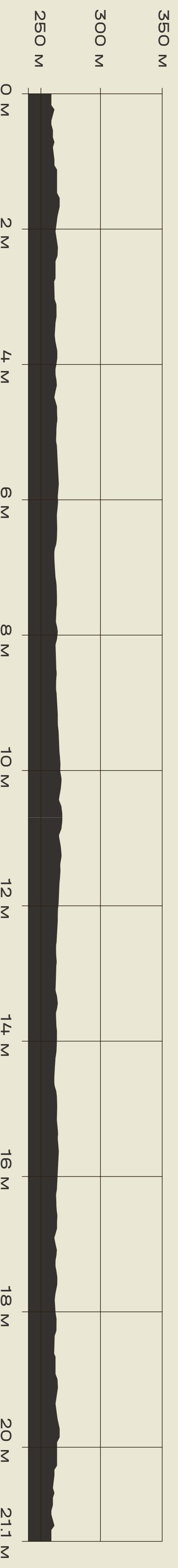
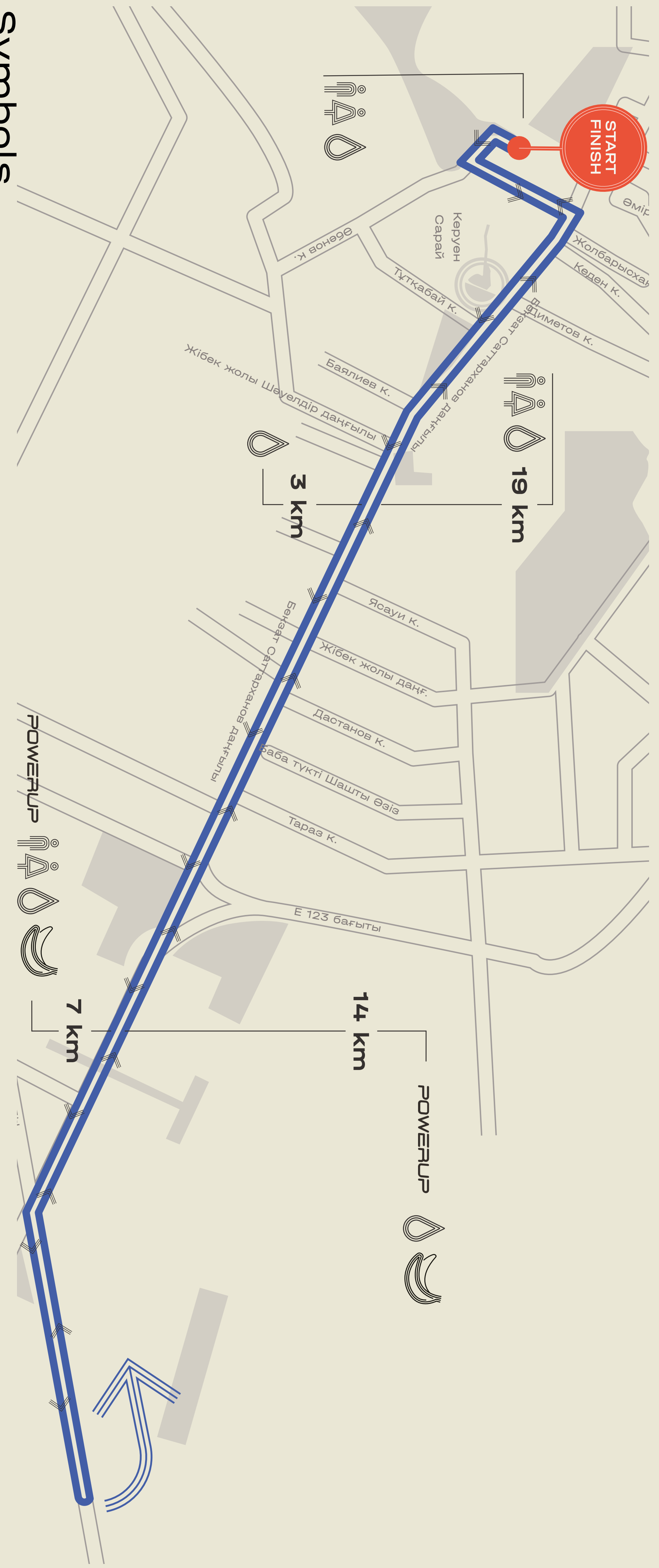





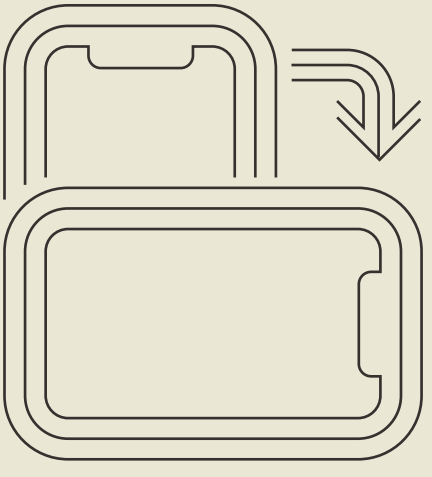



# Map 10 km



## Symbols

-  Aid stations (bannanas)
-  Water point
-  Start/finish
-  Direction of movement
-  Toilets
-  Aid stations (gels, isotonicics)

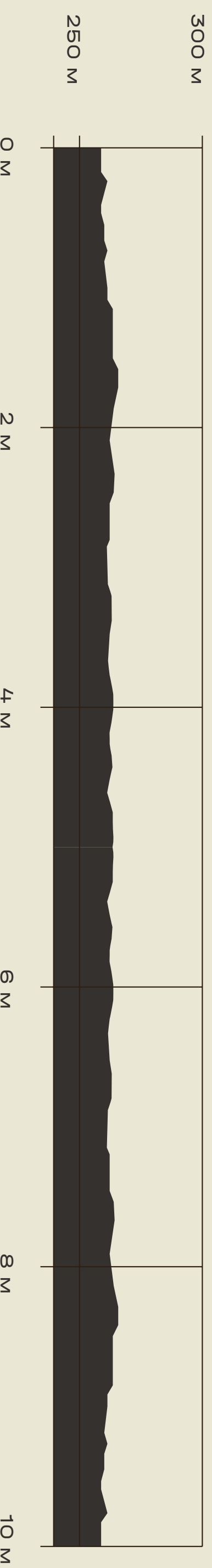

# Map 3 km

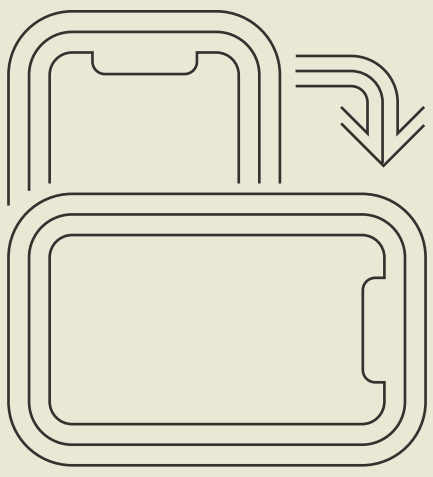

## Symbols



Toilets



Water point



Direction of movement



Start/finish

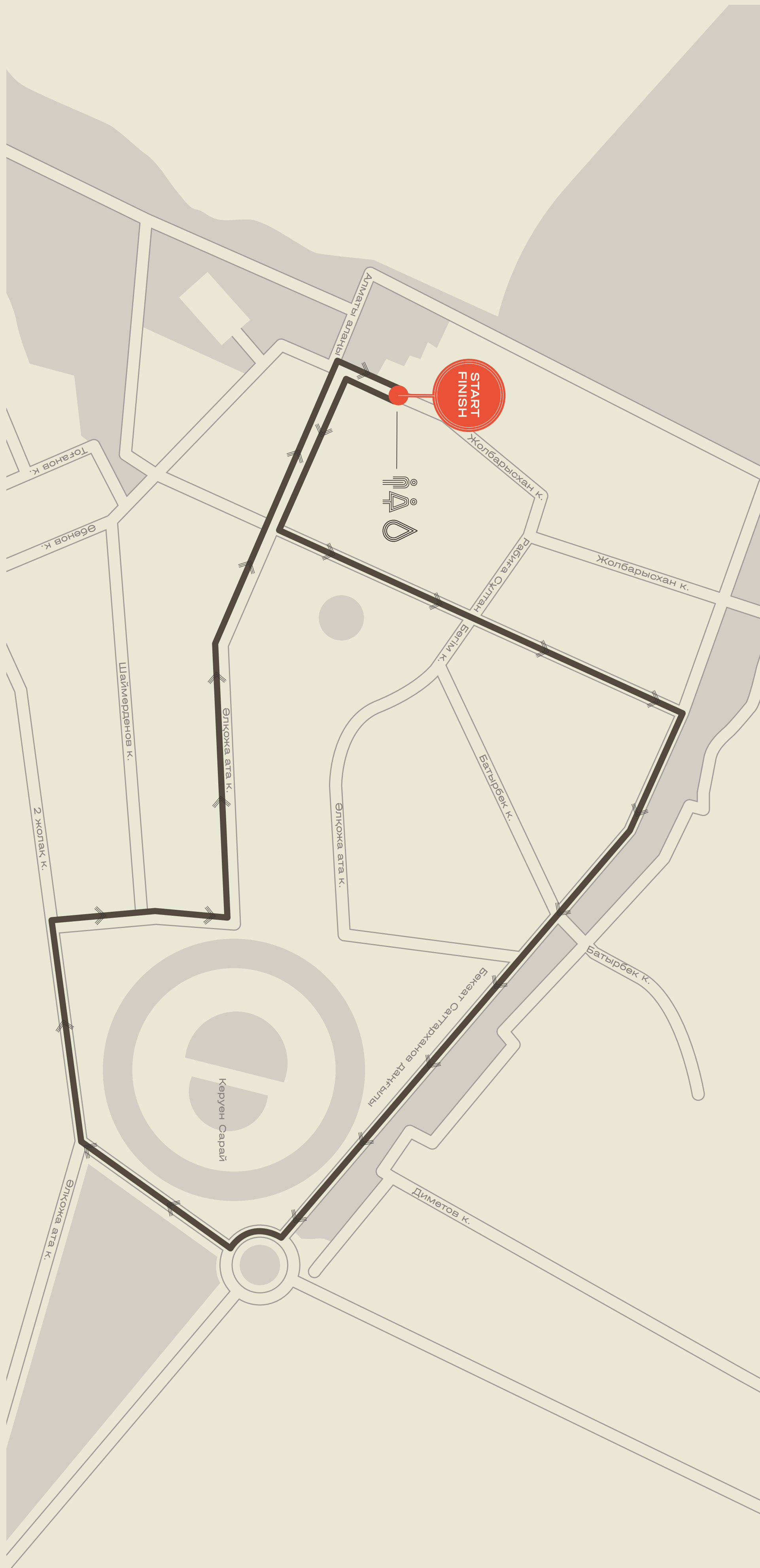

# Finish

---

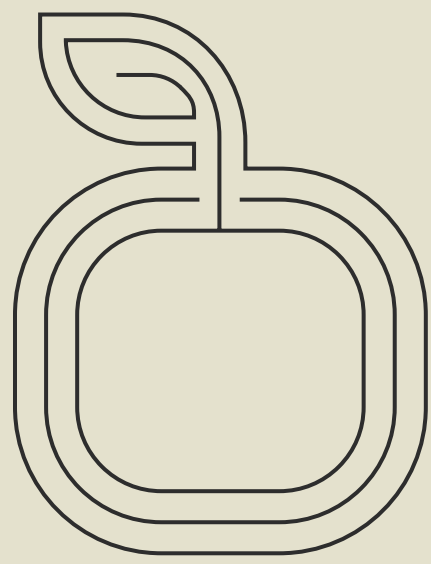

A medal, water and an apple are waiting for you at the finish line. Do not stay too long in the finish zone, go right to our partners' promo-zones.

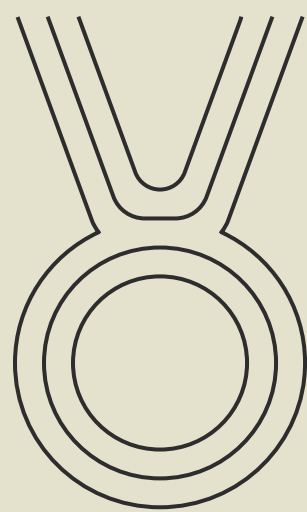

Please leave the finish zone as quickly as possible so as not to prevent other runners from completing their distances. If you need medical assistance, please ask for volunteers or raise your hand to draw attention. Follow the instructions from the organisers.

# Start and Finish area

---

Once you cross the finish line, get ready for a fantastic entertainment programme! There'll be a musical performance and a thrilling awarding ceremony.

The start-finish zone will have a medal engraving tent offering an opportunity to engrave your result. The price is KZT 2,000. And there's more! You can also enjoy a massage for just KZT 2,500.

# Medical assistance

---

Medical aid posts will be located in the start and finish area and along the whole track. If necessary, contact a medical officer or organizers or any volunteer for help, attract the attention of people around you.

If you want to quit the run, then stop and keep to the side of the track, you will see a car driving behind the running athletes. Wait for the car. It will take you to the finish area.

IN CASE OF EMERGENCY,  
PLEASE CALL

103

FOR AMBULANCE!

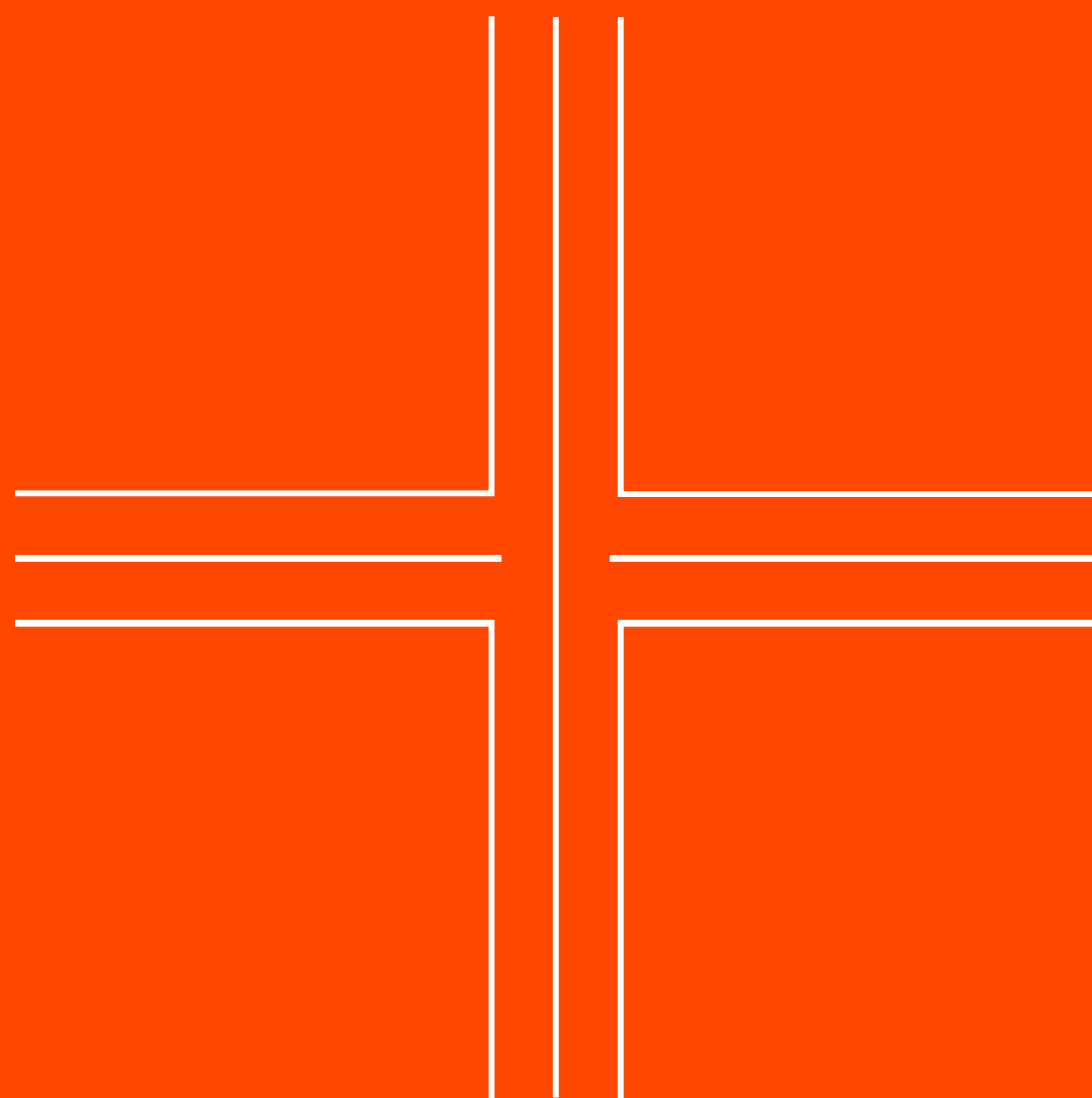

# Volunteers

---



The heart of the Turkistan Marathon is volunteers. No any run can take place without them. They support runners, provide assistance on the track and create that unique atmosphere.

More than 400 volunteers will support you at the upcoming marathon. You can join them by applying at [almaty-marathon.kz](http://almaty-marathon.kz).





# Participant's code

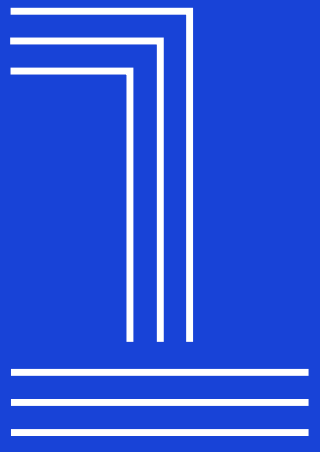

*Attend to other athletes while running and at refreshment stations.*

*Do not obstruct the movement of other participants.*

## START FROM YOUR CLUSTER

---

When you are registering for the run, remember the time that you think you will need to run the entire distance. At the start line, all runners are divided into groups or clusters with different finish times depending on their training level. This ensures equal conditions for all and helps prevent runners from bumping into each other and ending up with injuries.

## FOLLOW ALL THE RULES

---

Compete fairly and do not use forbidden ways of movement such as shortening the distance or riding a scooter.

## BE CAREFUL DURING THE RUN

---

Run smoothly avoiding sudden and quick movements and respecting the other participants' personal space.

## BE POLITE ON AND NEAR THE TRACK

---

Please be respectful to the runners and all the participants of the event. Let others use refreshment stations without any problems. If you need to blow your nose or spit when running, use personal care products.

## HELP IF THERE IS A NEED

---

If you notice that someone needs help, be kind: stop and offer your help. Your help may turn out to be critically important for someone's life and health.

## TAKE CARE OF THE ENVIRONMENT

---

Keep the track clean, take away and hand your garbage over for recycling. The start area has special bins. Be eco-friendly.

## PAY ATTENTION TO HOW YOU FEEL

---

Pay attention to how you feel and be realistic when rating your energy level. Overstrain and injuries may lead to serious health problems. If you feel bad, get off the track. Remember: a win at the expense of your health is not a win.



# Participant's code

## TAKE OFF EARPHONES

---

Pay attention to the sounds, signals and announcements around. Earphones/pads impose a real risk of danger. Keep in mind: people with different physical abilities run the Almaty Marathon. Refusal to use earphones/pads means caring about the security of all the participants.

## RUN AT YOUR OWN PACE

---

Give way to faster runners to prevent crowding.

## IT IS PROHIBITED TO:



Use mobility aids other than those specifically designed for wheelchair athletes.

Use headphones.

Receive any assistance from unauthorized persons outside special refreshment stations.

Participate with animals.

Participate in a state of alcohol or drug intoxication.

Participate with any items that could be dangerous to other participants.

Obstruct the movement of other participants and disrupt the order of the competition.

**A PARTICIPANT MAY BE DISQUALIFIED  
FOR VIOLATION OF THESE RULES.**

# Results

---

Each participant's BIB number is equipped with a built-in chip to record the finish time. Information from the chip is read when a runner crosses the start line, control points on the track and the finish line.

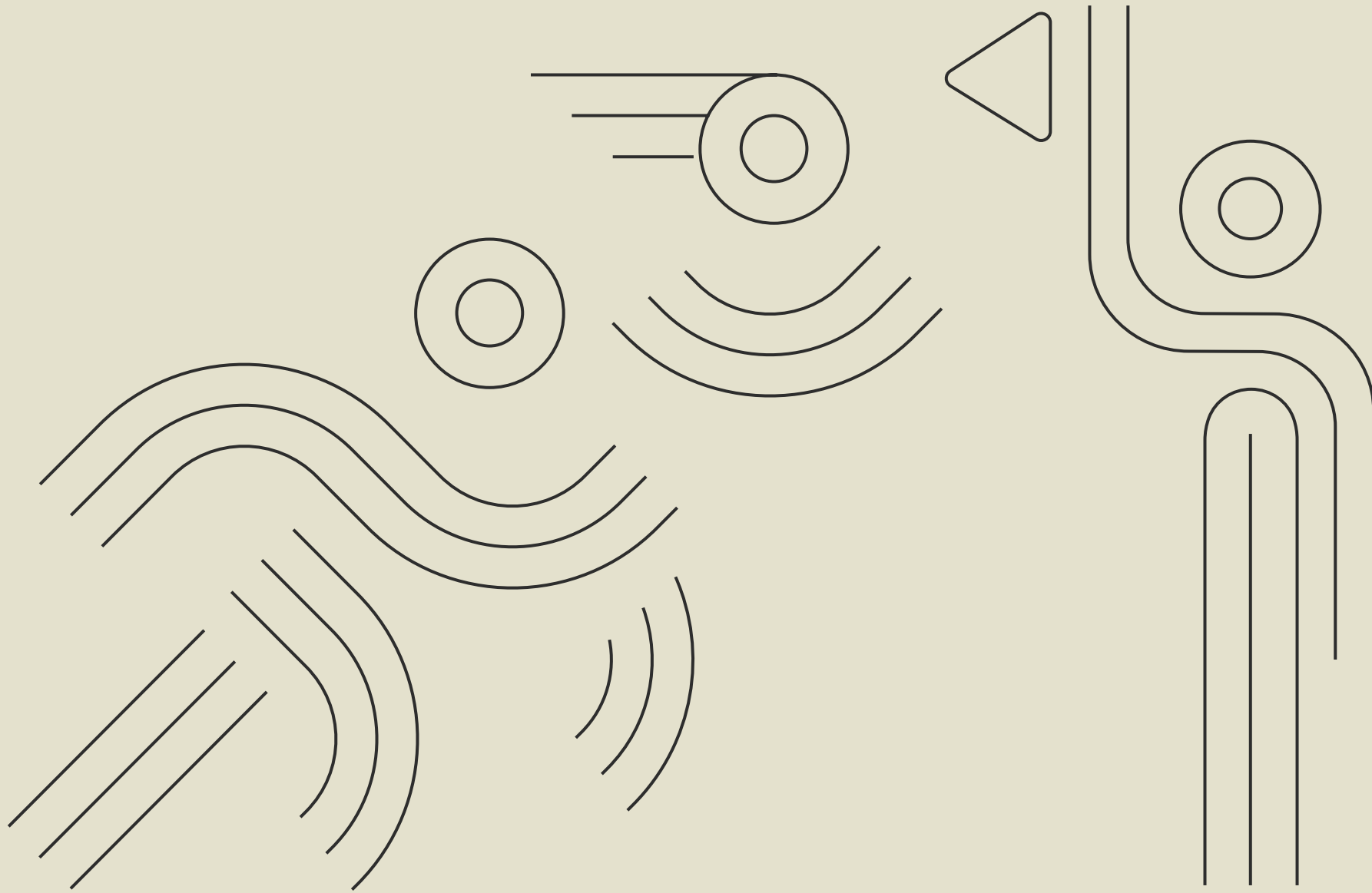

**YOUR RESULT WILL NOT BE RECORDED AND WILL NOT BE PUBLISHED ON THE WEBSITE IN THE FOLLOWING CASES:**



- you started running from a wrong cluster or missed your start time;
- you started running without a BIB number;
- you participated under another participant's BIB number;
- your BIB number was hidden under your clothing, by your hand, you ran holding a child or an animal in your arms (prohibited!), you covered the number at the moment of crossing the timing equipment or the finish arch;
- you reduced the distance;
- your BIB number or chip was damaged or broken.



## PARTICIPANT'S TIME IS DIVIDED INTO 2 TYPES: \_\_\_\_\_

**GUN TIME** Participant's finish time. The time the runner spent to pass the distance from the start gun to the finish mats;

**CHIP TIME** Participant's personal time. The time the runner spent to pass the distance from the start line to the finish line.

Winning places are distributed **ONLY** based on **GUN** time. All results are available online at [almaty-marathon.kz](http://almaty-marathon.kz).

## TIME LIMITS TO PASS DISTANCES: \_\_\_\_\_

42.2 km: \_\_\_\_\_ 6 hours.

3 hours.

2 hours.

21.1 km: \_\_\_\_\_

10 km \_\_\_\_\_ 40 minutes.  
distance  
and Nordic  
Walking:

3 km \_\_\_\_\_  
(children's race)

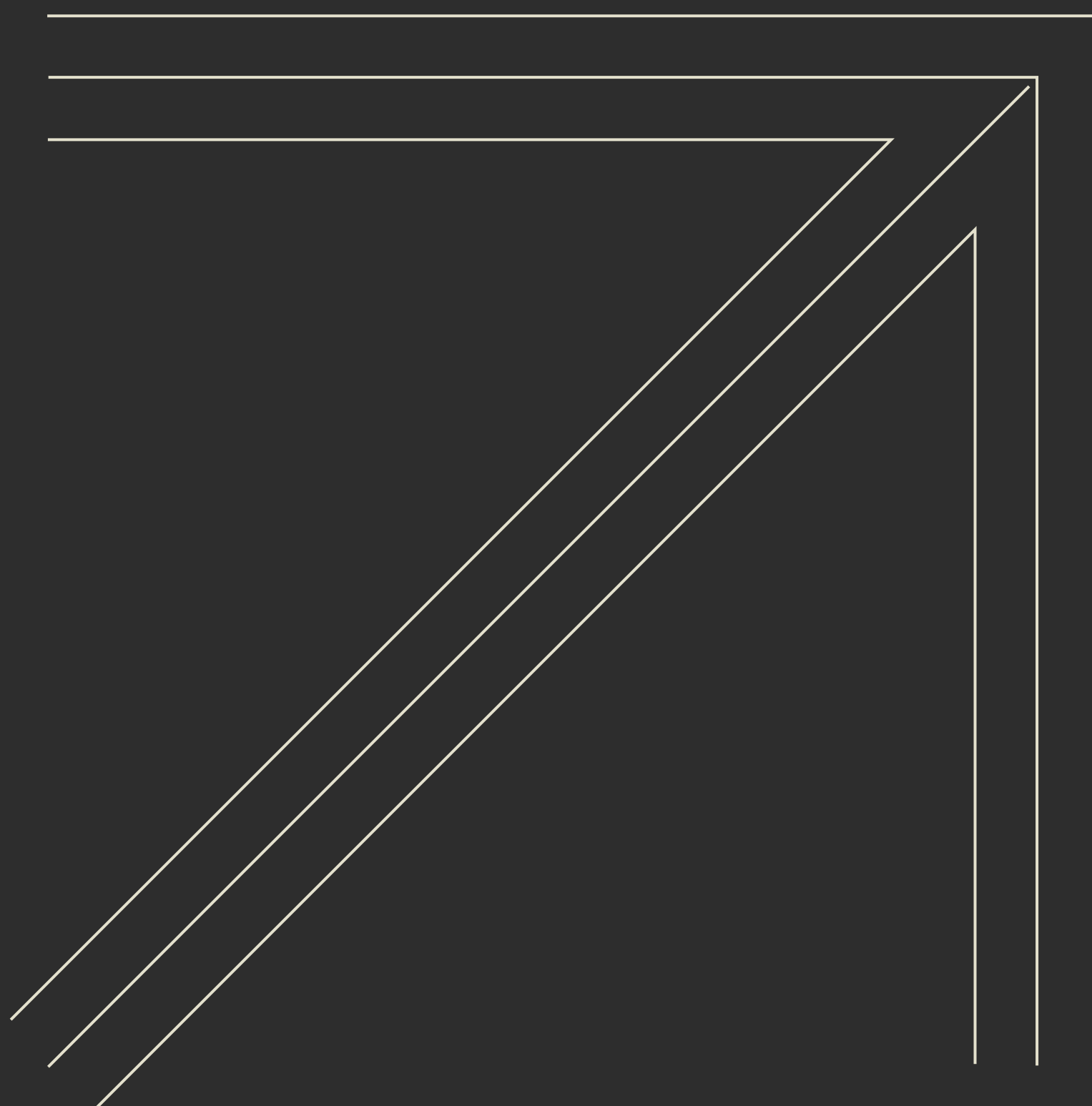

# Controversial situations

In the event of a dispute, any participant may lodge an official protest. If you believe that an inaccuracy was made when recording your result or you have witnessed unsportsmanlike behaviour, please email us at [info@almaty-marathon.kz](mailto:info@almaty-marathon.kz).

## THE PROTEST SHOULD INDICATE:

- Your surname and name;
- The distance you run;
- The essence of the controversial situation;
- Evidence (video, photos, GPS tracker data).

**THE PROTEST SHOULD BE LODGED WITHIN 2 DAYS UPON COMPLETION OF THE COMPETITION. WE WILL CONSIDER YOUR CLAIMS AND PREPARE AN OFFICIAL RESPONSE WITHIN 24 HOURS.**

# PHOTOS

The Turkistan Marathon photos will be published in the next few days on [almaty-marathon.kz](http://almaty-marathon.kz) and Almaty Marathon's official social media.

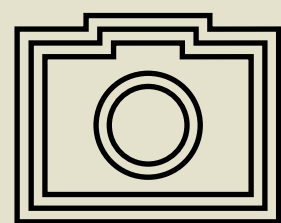
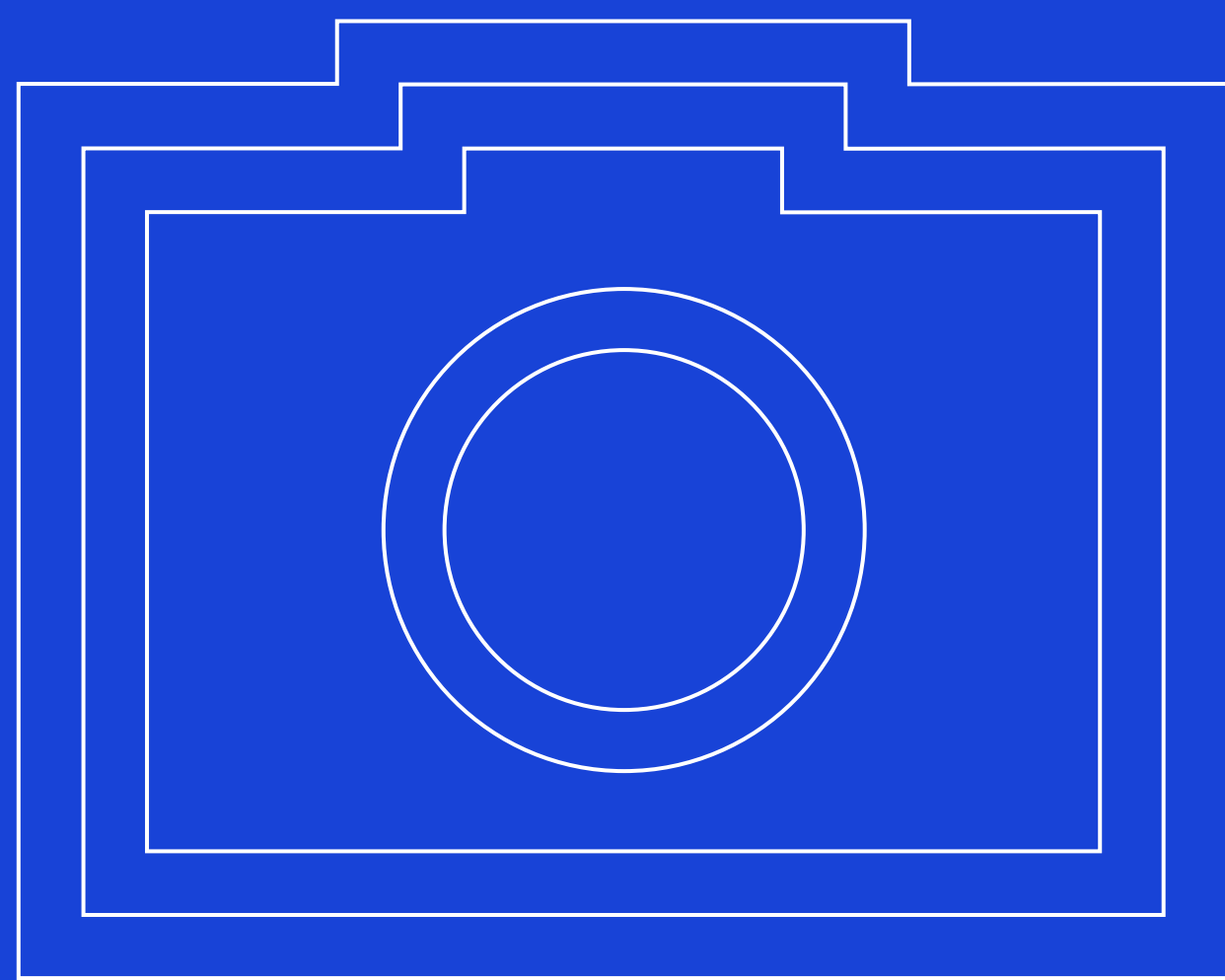

**YOU CAN VIEW  
PHOTOS HERE**

Press to go

# Contact information

---

Web

[www.almaty-marathon.kz](http://www.almaty-marathon.kz)

---

Mail

[info@almaty-marathon.kz](mailto:info@almaty-marathon.kz)

---

Phone

+7 (727) 311 51 85

---

## Social networks

Instagram

[@almatymarathon](#)

---

Facebook

[@almatymarathon](#)

---

Telegram

[@almatymarathon](#)

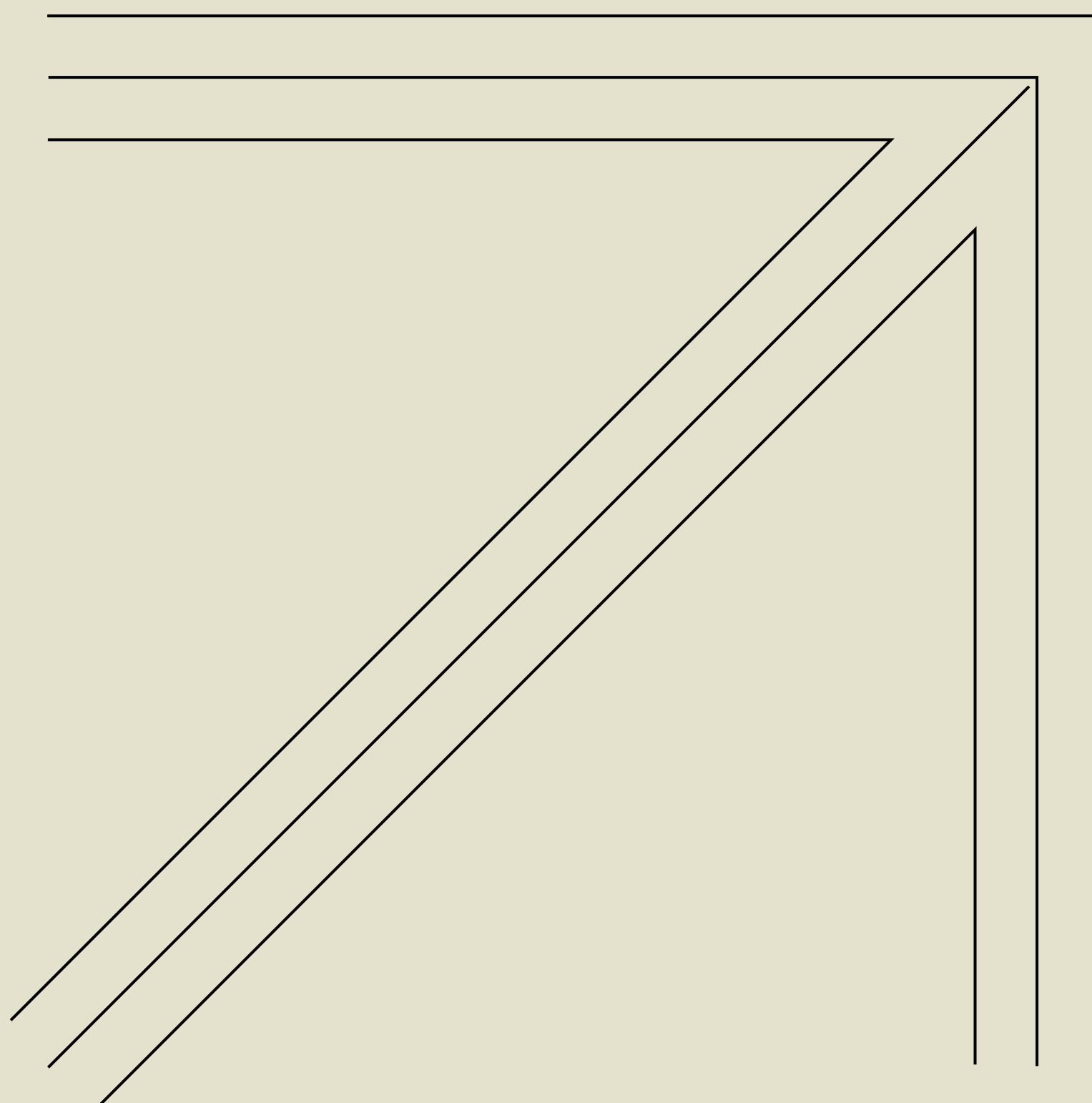

# Partners

---

GENERAL PARTNER



ALTEL 5G

ASTANA  
MOTORS

  
CHANGAN AUTO

POWERUP  
*Почувствуй, что нет предела*

MoreFITNESS



  
Vitalnan



WELEDA

 FlyArystan

 **CARDIOS**  
Иновациялық технологиялар медициналық орталығы  
Медицинский центр инновационных технологий

asus

OFFICIAL WATER PARTNER

OFFICIAL MEDIA PARTNER

 TENGRI

VESTI.KZ  
— Живи спортом!

MASSAGET<sup>o</sup>

INFO PARTNER

sxodim

STEPPE

COMODE

weproject.media  
**WE**

mystart

 2GIS

20100  
**24**

OFFICIAL TV PARTNER

**HTK**

**MYD**  
PRODUCTION

OFFICIAL ADVERTISING PARTNER

TURKISTAN

MARATHON 2024